

Anleitung und technische Notizen

NEFERTITI mit Fernbedienung

SCHWENKBAR

MIXTE

SCHMAL



INHALT

Die Referenzierungen Ihres Handtuchrockners	3
WARNUNG.....	4
Installation.....	5
1/ Vorbereitung der Installation des Handtuchrockners	5
2/ Ausfindigmachen und Bohren der Befestigungspunkte des Handtuchrockners und des Gebläses.....	6
3/ Befestigung des Handtuchrockners an der Wand.....	7
4/ Befestigung des Gebläses an der Wand.....	8
5/ Anbringung des Kleiderhakens	9
6/ Anschluss des Handtuchrockners.....	10
Erkennungsverfahren der Fernbedienungseinrichtung	12
Einstellung der Fernbedienungseinrichtung	13
Betrieb.....	14
Die Fernbedienungseinrichtung	14
Die verschiedenen Anzeigen	14
Beschreibung der Anzeigelampen des Gebläses	15
Nutzung.....	16
EINSCHALTEN DES HANDTUCHTROCKNERS.....	16
EINSCHALTEN DES STAND-BY MODUS.....	16
DEN HEIZMODUS AUSWÄHLEN	17
HEIZEN DES RAUMENS:.....	17
NUTZUNG DES KOMFORT-MODUS.....	17
SENKEN DER RAUMTEMPERATUR.....	18
NUTZUNG DES ECO-MODUS.....	18
PROGRAMMIERUNG IHRER HEIZPERIODEN: NUTZUNG DES PROGRAMMIER- MODUS.....	19
BEI MEHR ALS 24-STÜNDIGER ABWESENHEIT:.....	22
NUTZUNG DES FROSTSCHUTZ-MODUS	22
AUSWAHL DER FUNKTIONEN.....	22
EINMALIGES EINSCHALTEN DER HEIZ- UND TROCKNERFUNKTION:	23
NUTZUNG DER FUNKTION DUSCHZYKLUS.....	23
NUTZUNG DER MANUELLEN FUNKTION:.....	25
AKTIVIEREN DER TURBO-FUNKTION	25
NUTZUNG DER MANUELLEN FUNKTION:.....	26
AKTIVIEREN DER FUNKTION HANDTUCHTROCKNEN.....	26
NUTZUNG DER MANUELLEN FUNKTION:.....	27
AKTIVIEREN DER FUNKTION ANWÄRMEN DER HANDTÜCHER	27
NUTZUNG DER FUNKTION ZUM PROGRAMMIEREN DES DUSCHZYKLUS.....	28
SPRACHAUSWAHL.....	32
EINSTELLUNG VON TAG UND UHRZEIT	33
EINSTELLUNG DER SYSTEMPARAMETER:.....	34
AUSWAHL DER INTERNEN ODER EXTERNEN PROGRAMMIERUNG	34
AUSWAHL DER EINSTELLUNGEN DES DUSCHZYKLUS.....	36
KALIBRIEREN DER RAUMTEMPERATUR.....	38
KALIBRIEREN DER KOMFORT+ TEMPERATUR	39
ENTLASTUNG.....	39
SPERREN DER BEDIENUNGEN.....	40
RÜCKKEHR ZU DEN WERKSGRUNDEINSTELLUNGEN	40
NUTZUNG DES HANDTUCHTROCKNERS OHNE DIE FERNBEDIENUNG	41
Ratschläge.....	42
UNTERHALT	42
PROBLEMLÖSUNGEN	43

Wir danken Ihnen für Ihre Wahl und Ihr Vertrauen. Der von Ihnen erworbene Handtuchrockner hat zahlreiche Tests und Kontrollen durchlaufen, um die Qualität gewährleisten zu können und Sie so vollständig zufriedenzustellen.

Bitte bewahren Sie diese Anleitung auch nach der Installation des Handtuchrockners auf

In dem zu Ihrem Handtuchrockner mitgelieferten Zubehörkarton finden Sie folgenden Inhalt:

- Abdeckungen (siehe Nutzung Schritt 3 Seite 6)
- Wandhalterung des Gebläses (siehe Nutzung Schritt 1 Seite 7)
- Feststellschraube des Gebläses (siehe Nutzung Schritt 5 Seite 8)
- Kabeltülle (siehe Nutzung Schritt 6 Seite 8)
- Kleiderhaken (siehe Nutzung Seite 8)
- Schraube des Kleiderhakens (siehe Nutzung Seite 8)
- Fernbedienung (siehe Nutzung Seite 10)

Die Referenzen Ihres Handtuchrockners

Die Referenzen befinden sich an der rechten Seite des Handtuchrockners. Der Handelscode und die Seriennummer identifizieren den von Ihnen erworbenen Handtuchrockner beim Hersteller.

A Normen, Qualitätslabel

B Handelsmarke

C Handelscode

D Herstellungsreferenz

E Seriennummer

F Herstellernummer

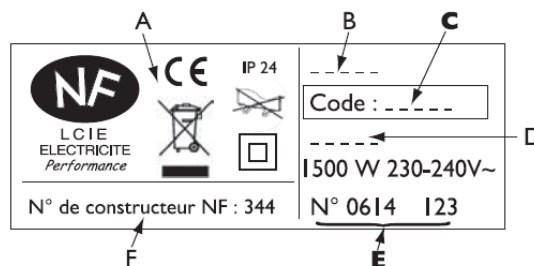

Geräte, die dieses Symbol tragen, dürfen nicht in den Hausmüll, sondern müssen separat gesammelt und recycelt werden. Die Sammlung und das Recycling der Altprodukte müssen gemäß den lokalen Bestimmungen und Erlässen erfolgen.

WARNUNG

- Kinder dürfen nicht an dem Handtuchrockner hochklettern.
- Kinder dürfen sich nicht auf den Handtuchrockner stützen, wenn dieser in Betrieb ist. Die Oberfläche des Handtuchrockners kann unter bestimmten Umständen Hautverbrennungen verursachen, insbesondere weil die Reflexe von Kindern noch nicht ausgereift sind und langsamer sind als die von Erwachsenen. Sollte die Gefahr bestehen, rüsten Sie den Handtuchrockner mit einem Schutzgitter aus.
- Kinder dürfen nicht unbeaufsichtigt gelassen werden. Vermeiden Sie, dass diese mit dem Handtuchrockner oder in dessen Nähe spielen.
- Sorgen Sie dafür Kinder unter 3 Jahren von dem Handtuchrockner fernzuhalten, wenn diese nicht unter ständiger Aufsicht stehen.



Attention :
Surface très
chaude
Caution
hot surface

Dieser Handtuchrockner ist nicht für die unbeaufsichtigte Nutzung durch Kinder unter 14 Jahren, Personen mit eingeschränkten physischen, sensorischen oder geistigen Fähigkeiten oder Personen, denen es an Erfahrung und Kenntnis mangelt, vorgesehen, es sei denn diese haben im Voraus Anweisungen durch eine für ihre Sicherheit verantwortliche Person erhalten.

Kinder unter 14 Jahren dürfen nicht mit dem Handtuchrockner spielen, diesen bedienen, reinigen oder für dessen Unterhalt sorgen.

Achtung: Oberfläche sehr heiß – Caution hot surface

- Das Gerät muss an das einphasige 50 Hz 230 V Stromnetz angeschlossen werden.
- Dieses Gerät darf nur von einer befähigten Person gemäß den geltenden Regeln und Vorschriften angeschlossen oder eingesteckt werden.
- Dieser Handtuchrockner ist nicht dazu vorgesehen, von Personen genutzt zu werden (dazu zählen auch Kinder) mit eingeschränkten physischen, sensorischen oder geistigen Fähigkeiten oder Personen, denen es an Erfahrungen und Kenntnis mangelt, es sei denn diese werden von einer für ihre Sicherheit verantwortliche Person beaufsichtigt oder haben durch diese Person im Voraus Anweisungen zur Nutzung des Handtuchrockners erhalten.
- Jegliche Interventionen an den elektrischen Teilen dürfen nur von einem Fachmann vorgenommen werden.
- Achten Sie darauf, dass keine Gegenstände oder Papier in den Handtuchrockner geraten.
- Bei der ersten Nutzung kann es zu einer leichten Geruchsbildung kommen. Diese ist auf die Ausdünstung eventueller Rückstände von der Herstellung des Handtuchrockners zurückzuführen.
- Um jegliche Gefahr für Kleinkinder auszuschließen, wird empfohlen, den Handtuchrockner so aufzustellen, dass sich der unterste Heizstab mindestens 600 mm über dem Boden befindet.
- Aus Sicherheitsgründen ist es ausdrücklich verboten den Handtuchrockner neuzubefüllen. Kontaktieren Sie hierzu im Bedarfsfall den Kundendienst des Herstellers oder einen Fachmann.

Installation

1/ Vorbereitung der Installation des Handtuchrockners

Regeln

- Dieser Handtuchrockner ist für die Installation in Wohnräumen konzipiert. Sollten Sie andere Absichten haben, wenden Sie sich bitte an Ihren Händler.
- Die Installation muss gemäß den entsprechenden Regeln und in Übereinstimmung mit den geltenden Regeln des jeweiligen Landes erfolgen.
- Der Handtuchrockner muss mit 230 V Mono 50Hz versorgt werden.
- In Feuchträumen wie Badezimmern oder Küchen muss der Anschlusskasten mindestens 25 cm über dem Fußboden angebracht werden.

Stellen Sie sicher, dass der Handtuchrockner vor Zugluft geschützt ist, da diese eventuell seine Funktionsweise beeinträchtigen könnte (Bsp.: Unter einer zentralen Lüftungsanlage, etc. ...)

Darf nicht unter einer fest angebrachten Steckdose installiert werden.

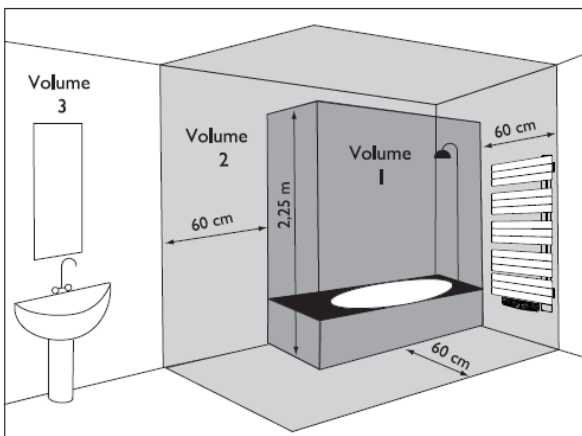

Bereich 1	Kein elektrisches Gerät
Bereich 2	IPX 4 Elektrisches Gerät
Bereich 3	(Vorschrift EN 60335-2-43: 2003/A2: 2008)
Bitte halten Sie bei der Aufstellung des Gerätes die Mindestabstände zu Möbeln ein.	

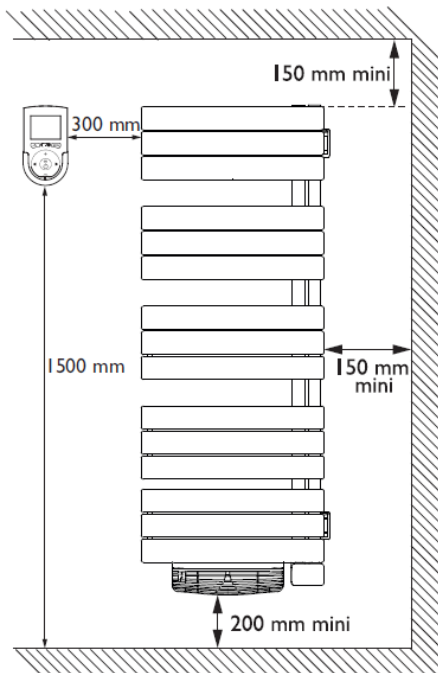

2/ Ausfindigmachen und Bohren der Befestigungspunkte des Handtuchrockners und des Gebläses

1. Nehmen Sie den Deckel von der Verpackung und orientieren Sie sich zur Positionierung des Handtuchrockners an der Wand an dessen Mittellinie. Ziehen Sie die Klappe auf, um das Gerät fest auf den Boden zu stellen (nehmen Sie eventuell eine Wasserwaage zur Hilfe).
2. Suchen Sie auf der markierten Fläche des Deckels die 4 Punkte zur Befestigung des Handtuchrockners und die 4 Bohrpunkte zur Befestigung des Gebläses. Markieren Sie diese Punkte mit einem Bleistift durch den Karton hindurch.

Abb.:

Fixation du Pivotant gauche = Feststellen des linken Dreharms

Fixation du Pivotant droit = Feststellen des rechten Dreharms

Milieu de l'appareil = Gerätemitte

Cote A en mm = Maßzahl A in mm

	Cote A en mm
1500 W	850
1750 W	1150
2000 W	1450

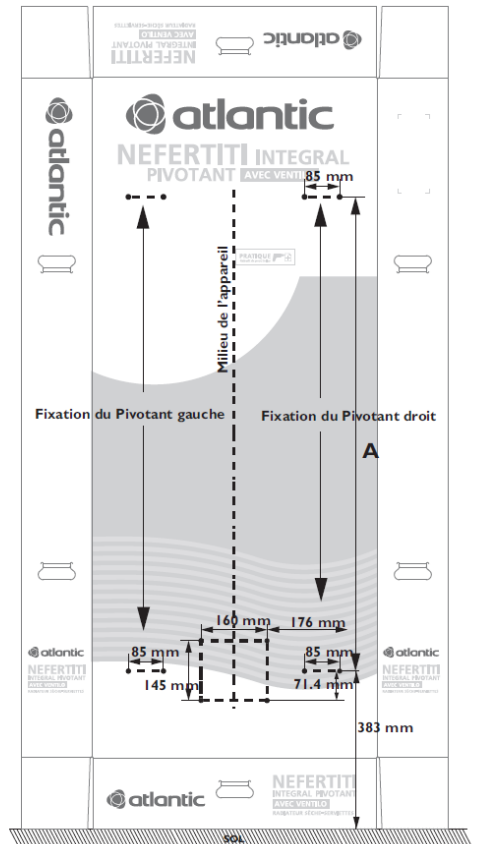

3. Nehmen Sie den Deckel ab.

Verwenden Sie zu Ihrem Wandmaterial passende Dübel (Bsp.: Nehmen Sie bei Gipswänden M5 Spreizdübel aus Metall für den Handtuchrockner und M4 für das Gebläse).

Schrauben Sie die 4 Feststellschrauben des Handtuchrockners zunächst vor (lassen Sie die Schrauben maximal 8 mm herausstehen).

Abb:

Points de fixation du radiateur sèche-serviettes (gauche ou droit) :

Befestigungspunkte des Handtuchrockners (links oder rechts)

Points de fixation du ventilateur:

Befestigungspunkte des Gebläses.

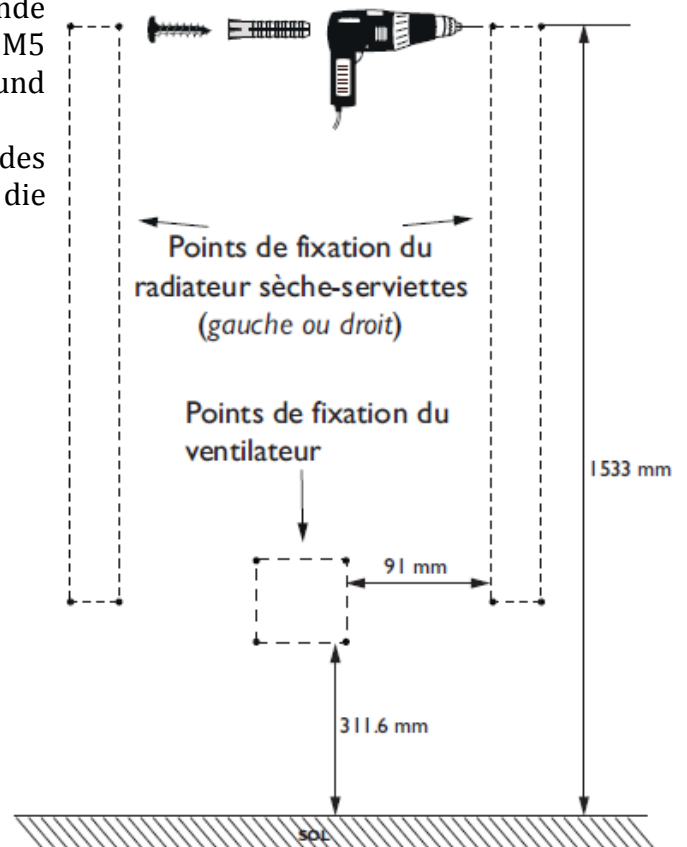

3/ Befestigung des Handtuchrockners an der Wand

1. Nehmen Sie den Handtuchrockner aus dem Karton.
Stellen Sie ihn aufrecht auf den Boden.
Entfernen Sie die 6 Keile von den Eckpunkten
(Der Handtuchrockner steht auf den Keilen des Gebläses).

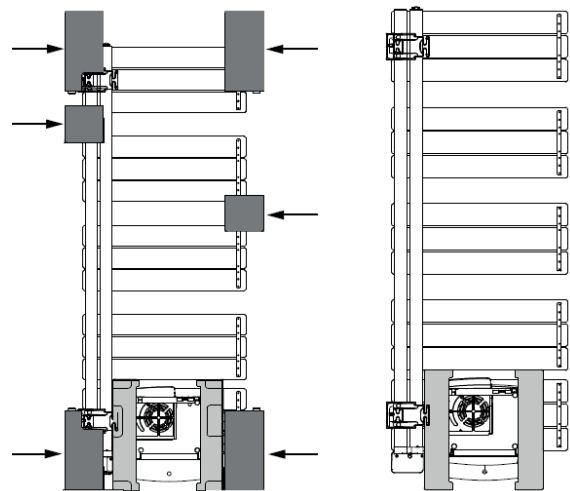

Für Schwenkbare Versionen:

2. Öffnen Sie die Scharniergelenke auf 90 °C.
Heben Sie den Handtuchrockner hoch, um die Scharniere auf die Schrauben zu setzen.
Ziehen Sie die 4 Schrauben leicht fest.
Stellen Sie sicher, dass der Handtuchrockner vollkommen senkrecht steht (mit Hilfe einer Wasserwaage)
Ziehen Sie die 4 Schrauben vollständig fest.
3. Bringen Sie die Abdeckungen an: Drücken Sie dazu die Abdeckungen gegen die Wand und schieben Sie sie so weit wie möglich bis zum Anschlag.
Abb.: *Vis* = Schraube

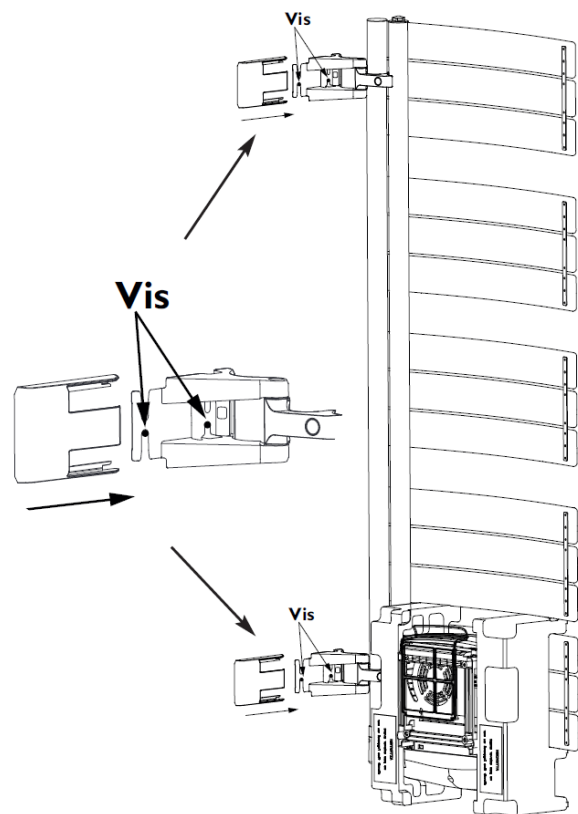

4/ Befestigung des Gebläses an der Wand

1. Schrauben Sie die Wandhalterung des Gebläses an die Wand (Wie empfehlen Ihnen die Schrauben in der auf der Abbildung gezeigten Reihenfolge festzuschrauben).

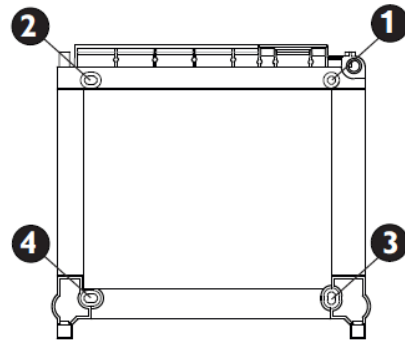

2. Nehmen Sie das Gebläse vom Rahmen ab und stellen Sie es auf die Erde. Entfernen Sie die Keile. Nehmen Sie die Abdeckungen von den Schrauben. Abb.: cahe vis = Schraubenabdeckungen

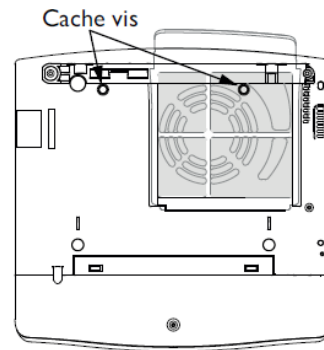

3. Setzen Sie das Gebläse mit einer Drehbewegung auf die unteren Haken auf. Abb.: crochets inférieurs = untere Haken

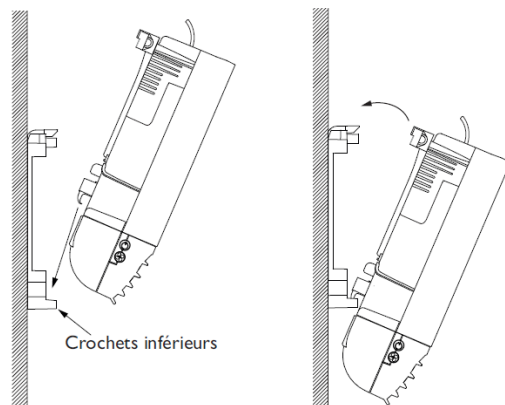

4. Bringen Sie das Gebläse zum Einrasten

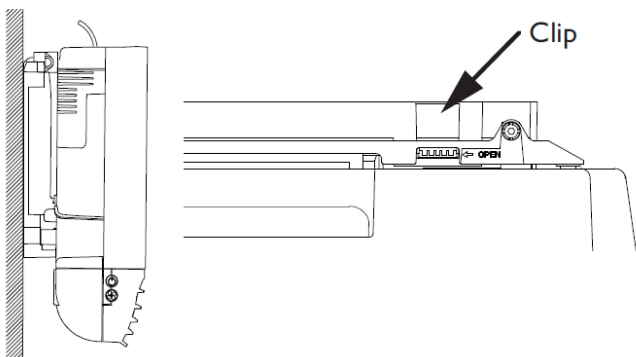

5. Schrauben Sie die beiden mitgelieferten Verriegelungsschrauben an der Oberseite des Gebläses fest.
Setzen Sie die Schraubenabdeckungen auf (die Sie zuvor in Schritt 2 abgenommen haben).

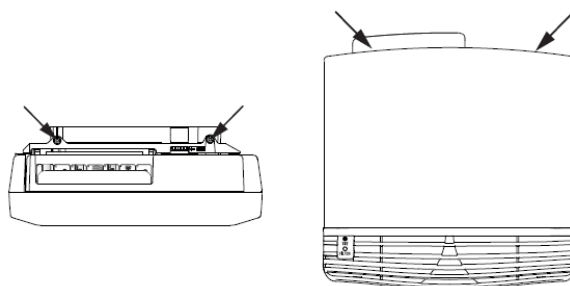

6. Kleben Sie die mitgelieferte Kabeltülle unter das Scharnier an der Unterseite des Handtuchrockners.
Ziehen Sie das Anschlusskabel durch die Kabeltülle.

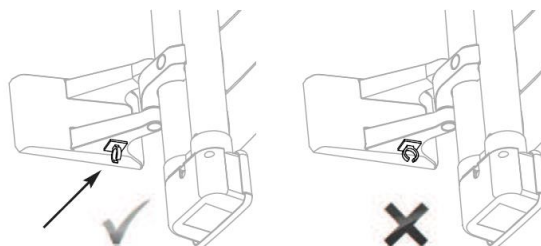

5/ Anbringung des Kleiderhakens

Befestigen Sie den Kleiderhaken wie auf der Abbildung unten gezeigt.

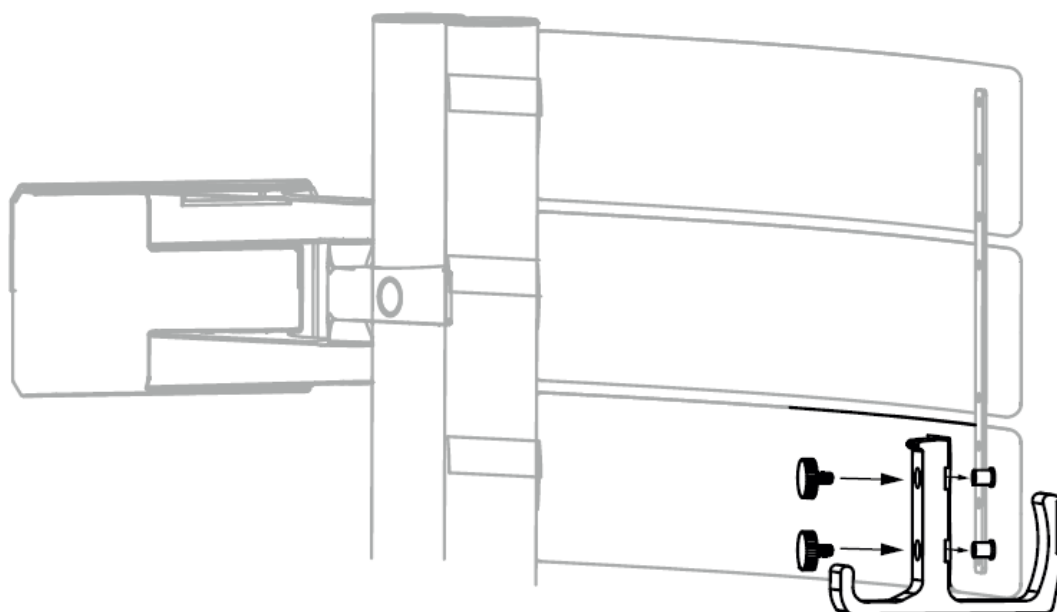

6/ Anschluss des Handtuchrockners

Anschlussregeln

- Der Handtuchrockner muss an das einphasige 50 Hz 230 V Stromnetz angeschlossen werden.
- Der Handtuchrockner muss direkt nach dem Leistungsschutzschalter an das Stromnetz angeschlossen werden, ohne dass ein Zwischenstellungsschalter zwischengeschaltet wird.
- Der Anschluss an das Stromnetz erfolgt mit Hilfe des Kabels des Handtuchrockners über einen Anschlusskasten. In Feuchträumen wie Badezimmern oder Küchen muss der Anschlusskasten mindestens 25 cm über den Boden angebracht werden.
- Der Erdungsanschluss ist unzulässig. Schließen Sie das Pilotkabel (schwarzes Kabel) nicht an die Erde an.
- Die Installation muss mit einer allpoligen Abschaltvorrichtung ausgerüstet sein, die mindestens 3 mm Abstand zur Kontaktöffnung aufweist.
- Wenn das Stromversorgungskabel beschädigt ist, muss es vom Hersteller, dem Kundendienst oder einer gleichrangig qualifizierten Person ausgetauscht werden, um jegliche Gefahr auszuschließen.
- Wenn Sie das Pilotkabel über eine Programmierungszentrale verwenden, muss diese Zentrale mit einem 30 mA Schutzschalter ausgerüstet sein (Bsp.: Badezimmer). Dieser Schutzschalter muss ebenfalls den Handtuchhalter schützen.

Anschlusschema des Handtuchrockners

Schalten Sie den Strom ab und schließen Sie die Kabel gemäß dem folgenden Schema an:

Abb.: Câble de l'appareil = Gerätekabel
 Phase = marron = Aussenleiter = braun
 Neutre = bleu = Neutralleiter = blau
 Fil pilote = noir = Pilotkabel = schwarz
 Phase = Aussenleiter
 Neuter = Neutralleiter
 Réseau Electrique = Stromnetz
 Deux cas possible = Zwei Möglichkeiten

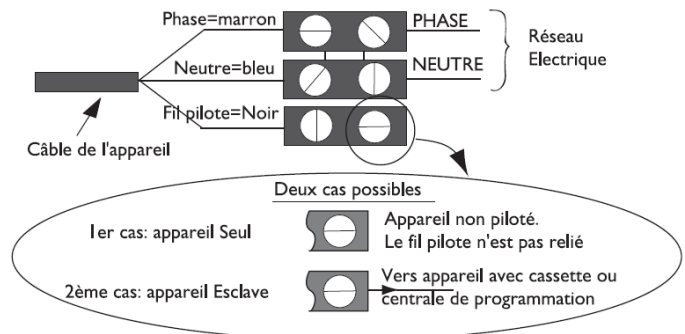

1er cas: appareil Seul = 1. Fall Einzelgerät

Appareil non piloté = nicht gesteuertes Gerät

Le fil pilote n'est pas relié = Das Pilotkabel ist nicht angeschlossen

2ème cas: appareil Esclave = Slave-Gerät

Vers appareil avec cassette ou centrale de programmation = verbunden mit einem Gerät mit Kassette oder eine Programmierungszentrale

Wenn Ihr Haus über eine Programmierungszentrale, einen Programmierer oder Verwalter verfügt, können Sie das Pilotkabel anschließen. Nehmen Sie je nach gewähltem Modus (Komfort, Eco,...) die folgenden Überprüfungen vor, um in diesem Fall die korrekte Übertragung der Programmierungsbefehle sicherzustellen.

Modus	Komfort	Eco	Frostschutz	Entlastungs-Stopp	Komfort	Komfort - 2 °C
zu übermittelndes Signal						
Messung zwischen dem Pilotkabel und dem Neutralleiter	0 Volt	230 Volt	-115 Volt	+115 Volt positiv	230 Volt 3 Sekunden lang	230 Volt 7 Sekunden lang

7/ Anbringung der Fernbedienungseinrichtung an der Wand

Um Ihre Fernbedienungseinrichtung optimal nutzen zu können, empfehlen wir Ihnen diese neben dem Handtuchtrockner in einer Höhe von 1,50 m anzubringen (der Temperaturfühler im Inneren steuert das Ein- und Ausschalten des Gebläses), damit das Display einfach abgelesen werden kann.

Setzen Sie die Halterung der Fernbedienungseinrichtung auf die Wand auf.

Markieren Sie die zwei Bohrlöcher (achten Sie darauf, dass diese horizontal ausgerichtet sind).

Entfernen Sie die Halterung der Fernbedienungseinrichtung und bohren Sie die beiden Löcher.

Schrauben Sie die 2 mitgelieferten Schrauben vor, bevor Sie die Halterung anbringen.

Setzen Sie anschließend die Halterung der Fernbedienungseinrichtung auf die 2 Langlöcher auf.

Drehen Sie die Halterung gegen den Uhrzeigersinn (achten Sie darauf, dass die Halterung waagrecht ausgerichtet ist).

Ziehen Sie die Schrauben fest.

Setzen Sie die Abdeckung auf.
Ihre Installation ist abgeschlossen.

Falls Sie die Abdeckung entfernen möchten, gehen Sie mit einem Schraubenzieher in den Schlitz und klippen Sie die Abdeckung ab.

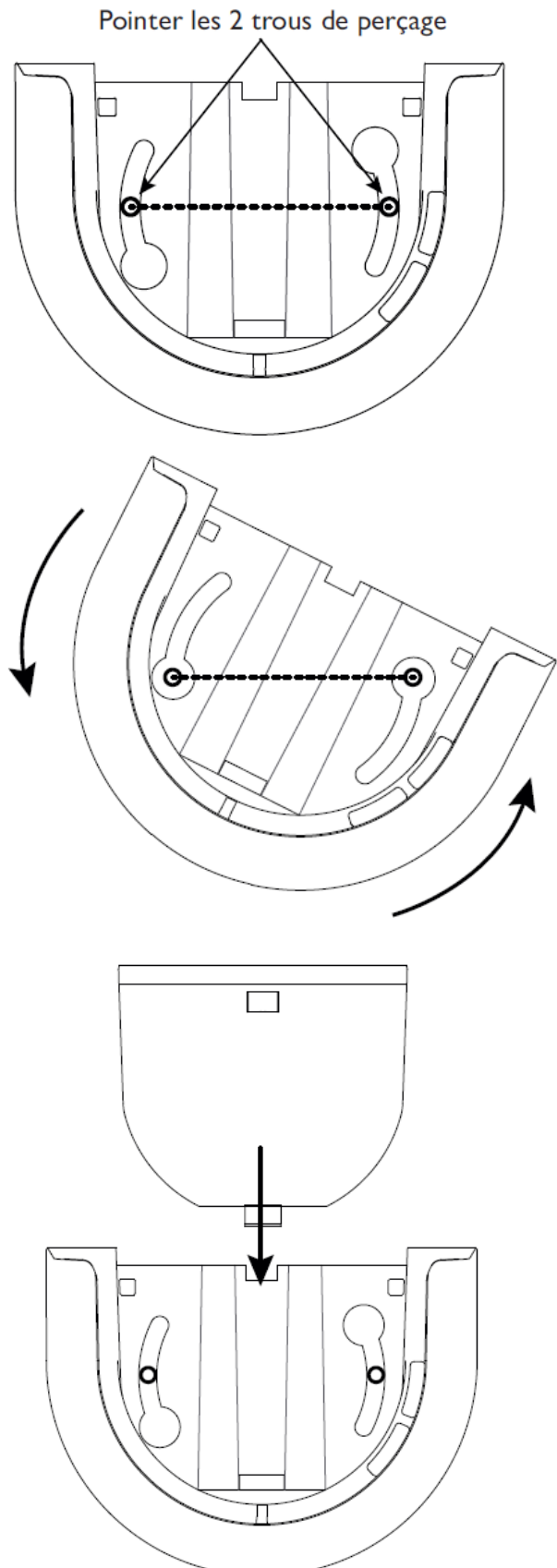
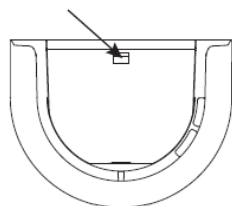

Erkennungsverfahren der Fernbedienung

BESCHREIBUNG

Nach der Installation Ihres Handtuchrockners und der Installation der Fernbedienungseinrichtung an der Wand können Sie den Strom wieder einschalten, um die Fernbedienung in Betrieb zu nehmen.

Öffnen Sie die Batterienklappe an der Hinterseite der Fernbedienungseinrichtung, um die Batterie zu entnehmen.

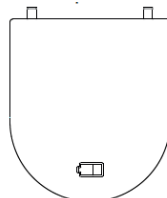

Die Batterie (CR2430) muss innerhalb von 10 Minuten nach Anschluss des Handtuchrockners an das Stromnetz eingesetzt werden.

Anmerkung: Wenn die 10 Minuten überschritten sind müssen Sie die Stromzuführung mit Hilfe des Schutzschalters unterbrechen und den Handtuchrockner anschließend erneut in Betrieb nehmen. Befolgen Sie die unten beschriebenen Anweisungen und bleiben Sie dabei in unmittelbarer Nähe Ihres Handtuchrockners.

Mit dem Einsetzen der Batterie beginnt die Interaktion zwischen den Geräten.

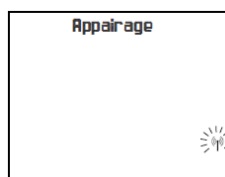

Appairage = Abstimmung der Geräte

Warten Sie ab, bis das Erkennungsverfahren erfolgt ist (Sie müssen dabei nichts tun).



! Setzen Sie die Batterie nicht ein, bevor der Handtuchrockner an die Stromversorgung angeschlossen ist.

Die Abstimmung der Geräte ist abgeschlossen.

Sie können nun die Spracheinstellungen vornehmen.

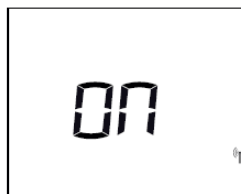

Wenn das Erkennungsverfahren der Fernbedienungseinrichtung nicht funktioniert hat, lesen Sie bitte die Anweisungen auf Seite 43.

Einstellung der Fernbedienung

BESCHREIBUNG

Wenn das Erkennungsverfahren der Fernbedienungseinrichtung abgeschlossen ist, können Sie die Einstellung des Tages und der Uhrzeit der Fernbedienungseinrichtung vornehmen.

Wählen Sie die gewünschte Sprache aus (Fr für Französisch, En für Englisch, ...)	Deutsch De Wählen Sie mit + oder – die von Ihnen gewünschte Sprache aus. Bestätigen Sie Ihre Wahl, indem Sie die OK-Taste betätigen.	Sprache geändert Sie haben die Sprache gewählt.
Wählen Sie den Wochentag aus.	TAG: Montag MO	Wählen Sie mit + oder – den Wochentag aus. Bestätigen Sie Ihre Wahl durch Betätigung der OK-Taste.
Stellen Sie die Uhrzeit ein	Stunde Minute	Wählen Sie mit + oder – die Stunden aus. Bestätigen Sie Ihre Wahl durch Betätigung der OK-Taste. Wählen Sie mit + oder – die Minuten aus. Bestätigen Sie Ihre Wahl durch Betätigung der OK-Taste.
Die Einstellung ist abgeschlossen. Die Fernbedienungseinrichtung zeigt wieder die Startanzeige an.	Uhrzeit verändert.	MONTAG – 12:05 21.0°

Betrieb

Die Fernbedienung

Für mehr Bedienungskomfort und Aufwandsersparnis verfügt Ihr Handtuchtrockner über eine Fernbedienung mit digitaler Anzeige.



Abb.:

A Einstellung von Temperatur, Tag und Uhrzeit

B Start/ Bestätigung/ Stand-by-Modus

C Einstellung von Temperatur, Tag und Uhrzeit

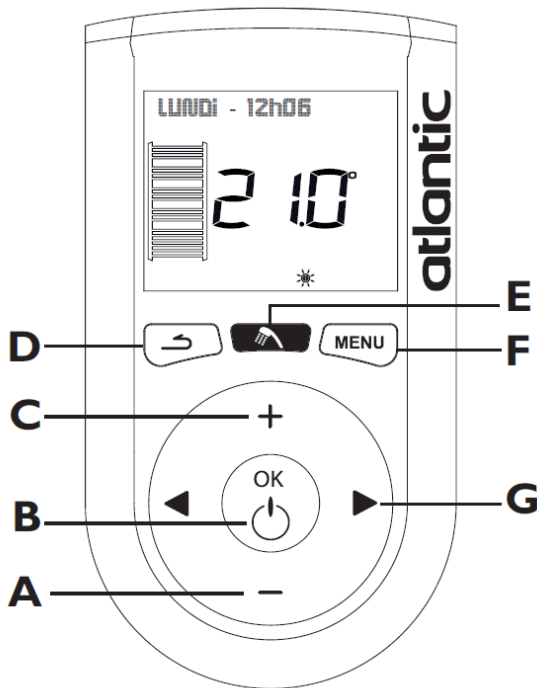
D Zurück

E Funktion Duschzyklus

F Menü

G Navigationstaste < oder >

Die verschiedenen Anzeigen

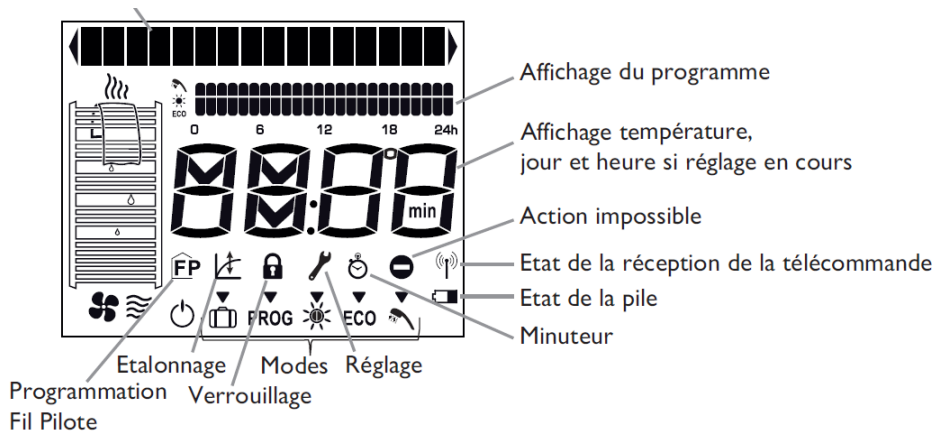

Affichage du programme = Programmanzeige

Affichage température, jour et heure si réglage en cours = Anzeige Temperatur, Tag und Uhrzeit, wenn die Einstellung gerade vorgenommen wird

Action possible = mögliche Aktion

Etat de la réception de la télécommande = Empfangszustand der Fernbedienung

Etat de la pile = Zustand der Batterie

Minuteur = Zeitschaltuhr

Programmation Fil Pilote = Programmierung Pilotkabel

Etalonnage = Eichung

Verrouillage = Verriegelung

Modes = Betriebsarten

Réglage = Einstellung

Auf der Fernbedienung können Sie sich anzeigen lassen, ob Ihr Handtuchrockner das Badezimmer heizt, Handtücher erwärmt oder Handtücher trocknet:



1. Ihr Handtuchrockner wärmt Handtücher.



2. Ihr Handtuchrockner trocknet Handtücher.



3. Ihr Handtuchrockner heizt das Badezimmer.

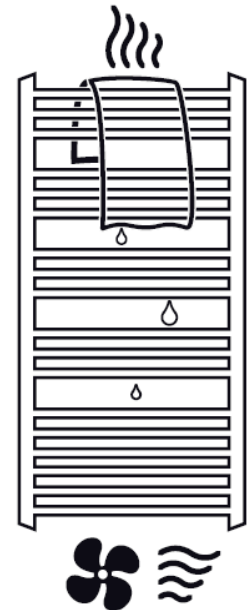

Beschreibung der Anzeigelampen des Gebläses

Die Anzeigelampe  leuchtet rot, wenn der Handtuchrockner sich im Heizmodus befindet.

Wenn der Handtuchrockner eingeschaltet ist, aber nicht heizt, leuchtet diese Anzeigelampe grün.

Wenn der Handtuchrockner ausgeschaltet ist (*aber immer noch an das Stromnetz angeschlossen*), leuchtet die Lampe nicht.

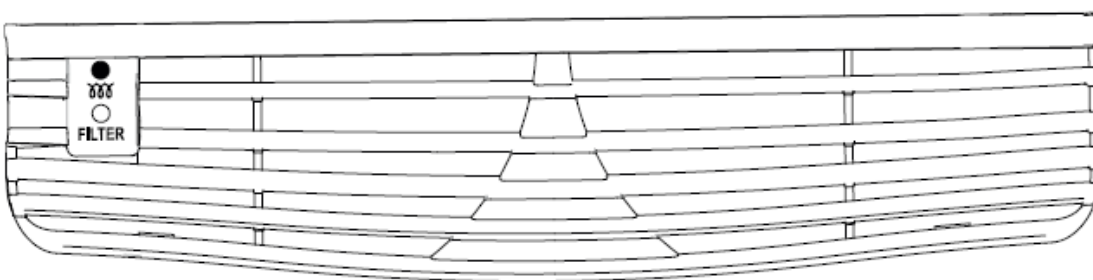

Die Anzeigelampe ^{Filter} leuchtet orange, wenn eine Reinigung des Filters erforderlich ist (Bitte lesen Sie dazu die Anweisungen auf Seite 41).

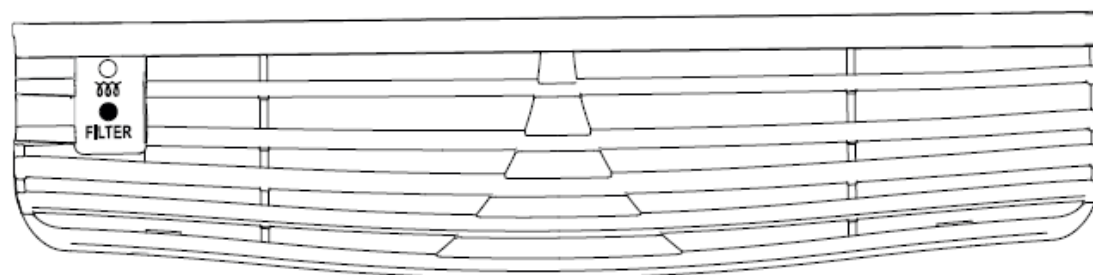

Nutzung

EINSCHALTEN DES HANDTUCHTROCKNERS

Drücken Sie kurz auf das Symbol  der linken Seite des Gebläses, um Ihr Gerät in Betrieb zu nehmen.

Die Fernbedienung zeigt die Komforttemperatur an.

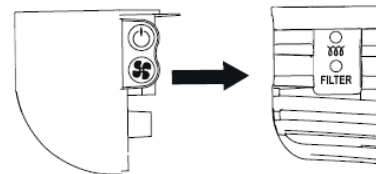
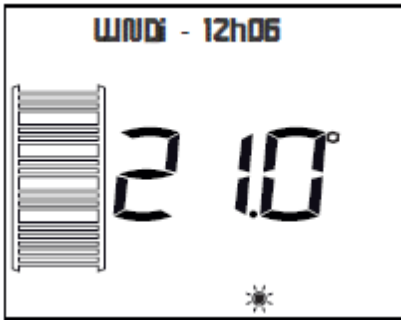

Bei der ersten Inbetriebnahme ist das Gerät auf den Komfort-Modus bei 21° C eingestellt.

AKTIVIERUNG DES DISPLAYS

Betätigen Sie eine beliebige Taste, um das Display der Fernbedienung einzuschalten.

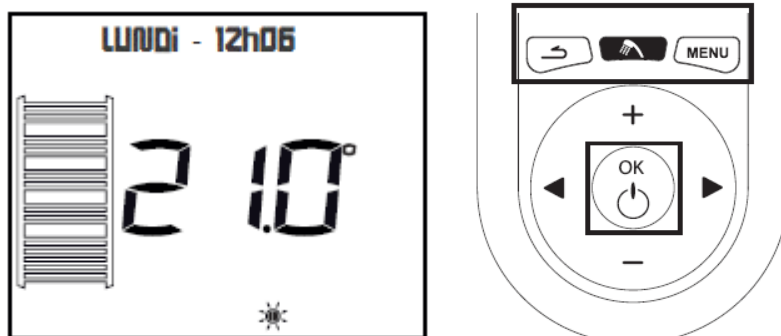

Das Display der Fernbedienung ist eingeschaltet.

EINSCHALTEN DES STAND-BY MODUS

Drücken Sie lange auf das Symbol  um Ihr Gerät in den Stand-by Modus zu schalten.

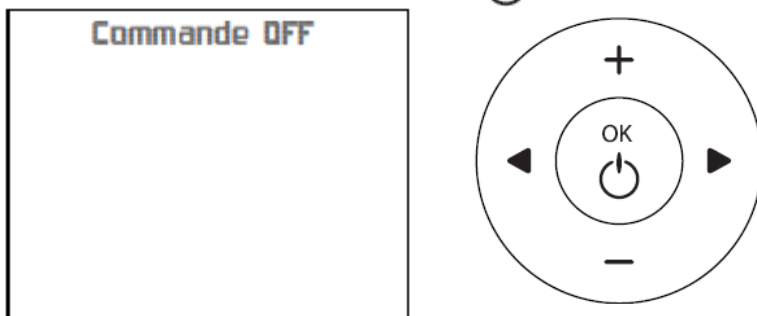

Ihr Handtuchtrockner heizt nicht mehr.

Drücken Sie kurz auf das Symbol  um die Fernbedienung einzuschalten.

DEN HEIZMODUS AUSWÄHLEN

Ihr Handtuchtrockner ermöglicht Ihnen die Nutzung mehrerer Heizbetriebsarten.

- Mit dem **Komfort**-Modus können Sie eine angenehme Raumtemperatur erzielen.
- Mit dem **Eco-Modus ECO** können Sie die Raumtemperatur senken, wenn Sie sich für längere Zeit außer Haus befinden oder nachts.
- Mit dem **Programmier-Modus PROG** können Sie Ihre Heizperioden im Komfort-Modus oder im Eco-Modus wählen.
- Im **Frostschutz**-Modus können Sie bei einer mehr als 24-stündigen Abwesenheit eine Temperatur von 7° C ($\pm 3^{\circ}$ C) aufrechterhalten.

HEIZEN DES RAUMENS:

NUTZUNG DES KOMFORT-MODUS

BESCHREIBUNG

In diesem Modus können Sie eine angenehme Raumtemperatur in Ihrem Raum erzielen.

AKTIVIERUNG

Drücken Sie vor jeder Aktion auf eine der Tasten     um das Display einzuschalten.

Drücken Sie zur Aktivierung des Komfort-Modus auf < oder >, bis sich der Auswahlpfeil auf dem Modus  befindet.



Der Handtuchtrockner wird eine Komforttemperatur von 21 ° C aufrechterhalten. Die empfohlene Komfort-Temperatur liegt bei 21° C. Der Komfort-Modus reicht von 12,5° C bis 30° C.

ÄNDERUNG DER TEMPERATUR

Drücken Sie auf + oder -, um die angezeigte Temperatur zu ändern.



Der Handtuchtrockner wird den Raum bis zur gewünschten Temperatur aufheizen. Warten Sie mindestens 6 Stunden, bis sich die Temperatur stabilisiert. Ändern Sie die Temperatur erneut, wenn diese nicht Ihren Wünschen entspricht.

SENKEN DER RAUMTEMPERATUR

NUTZUNG DES ECO-MODUS

BESCHREIBUNG

Mit diesem Modus können Sie die Temperatur ihres Raumes bei einer Abwesenheit zwischen 2 und 24 Stunden oder während der Nacht absenken.

AKTIVIERUNG

Drücken Sie zur Aktivierung des Eco-Modus auf + oder -, bis sich der Auswahlpfeil auf dem Modus **ECO** befindet.

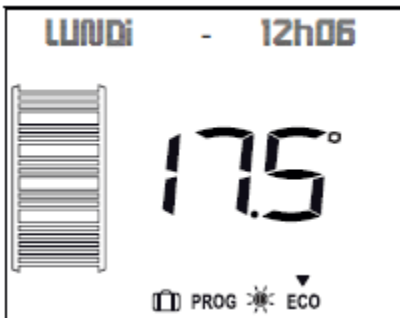

Die Temperatur wird ausgehend von der zuvor gewählten Komforttemperatur um 3,5° C gesenkt.

ÄNDERUNG DER TEMPERATUR

Drücken Sie auf + oder -, um die angezeigte Temperatur zu ändern.

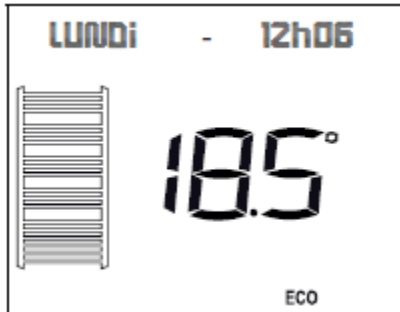

Der Handtuchtrockner wird die geforderte Temperatur aufrechterhalten.

PROGRAMMIERUNG IHRER HEIZPERIODEN: NUTZUNG DES PROGRAMMIER-MODUS

BESCHREIBUNG

Mit diesem Modus können Sie Ihre Komforttemperatur-Perioden (sofern Sie anwesend sind) und Ihre Eco-Perioden (bei einer Abwesenheit oder während der Nacht) programmieren.

Vergewissern Sie sich vor Einstellung der Programmierung, dass die Fernbedienung bereits das richtige Datum und die richtige Uhrzeit (siehe Seite 32) anzeigt.

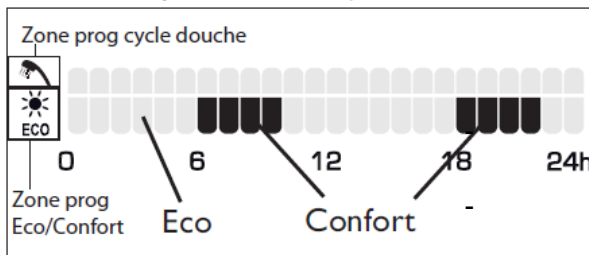

Die Fernbedienung ist vorprogrammiert (siehe Abbildung). Diese Programmierung ist wie folgt zu verstehen:

Die schwarzen Zacken zeigen an, dass Sie sich im Komfort-Modus befinden.

Sind keine schwarzen Zacken vorhanden, so befinden Sie sich im Eco-Modus.

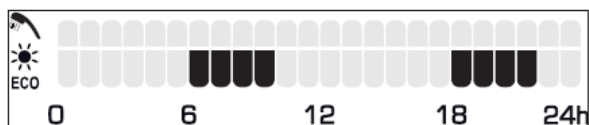

Diese Vorprogrammierung sieht Komfort-Perioden von Montag bis Sonntag zwischen 6 Uhr und 10 Uhr und zwischen 18 Uhr und 22 Uhr vor.

VISUALISIERUNG DER VORPROGRAMMIERUNG

Drücken Sie vor jeder Aktion auf eine der Tasten , um das Display einzuschalten.

Drücken Sie auf Menü, um in das Menü Eco/Komfort-Programmierung zu gelangen.

Drücken Sie auf < oder >, bis die Anzeige Prog Eco/Komfort auf dem Display erscheint.

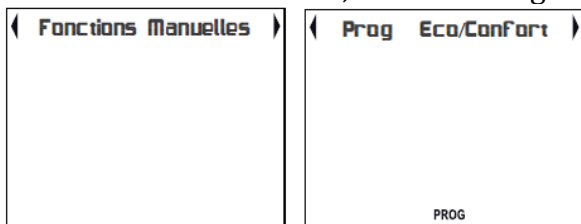

Bestätigen Sie Ihre Wahl durch Betätigung der OK-Taste.

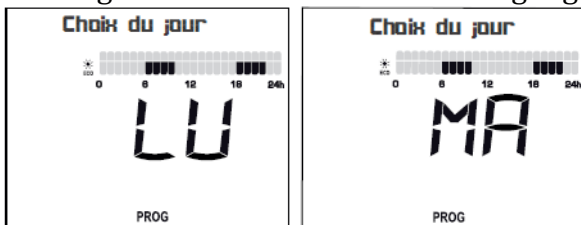



Sie befinden sich nun im Menü Auswahl des Tages. Drücken Sie auf < oder >, um den nächsten Tag zu sehen. Drücken Sie weiter, um die im Werk voreingestellte Programmierung für jeden Wochentag (im Komfort-Modus oder im Eco-Modus) zu sehen.

Verlassen Sie das Menü, wenn Sie Ihre Programmierung beendet haben, indem Sie auf drücken, um in das Menü Eco/Komfort-Programmierung zurückzukommen.

Drücken Sie auf um zurück zur Startanzeige zu gelangen.

ÄNDERUNG DER VORPROGRAMMIERUNG

Falls die Vorprogrammierung nicht Ihrem Lebensrhythmus entspricht, können Sie diese ändern und so Ihre eigenen Komfort- und Eco-Temperaturperioden programmieren.

Drücken Sie vor jeder Aktion auf eine der Tasten     , um das Display einzuschalten.

Sie befinden sich im Menü Prog Eco/Komfort (auf der vorangehenden Seite wurde beschrieben, wie Sie dorthin gelangen).

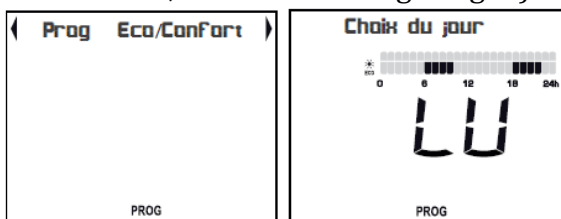

Bestätigen Sie durch Drücken der OK-Taste. Drücken Sie auf < oder >, um den Tag Ihrer Programmierung auszuwählen. Bestätigen Sie Ihre Auswahl durch Drücken der OK-Taste.



Sie können nun das Vorprogramm ändern. (Programmierung im Komfort-Modus, Programmierung im Eco-Modus). Ändern Sie mit Hilfe von < oder > die Stunden. Für jede Stunde können Sie sehen, ob Sie sich im Eco oder im Komfort-Modus befinden.

Eco → Komfort:

Wenn Sie für eine auf den Eco-Modus programmierte Stunde in den Komfort-Modus wechseln möchten, drücken Sie auf die Taste +.

Komfort → Eco:

Wenn Sie für eine auf den Komfort-Modus programmierte Stunde in den Eco-Modus wechseln möchten, drücken Sie auf die Taste -.

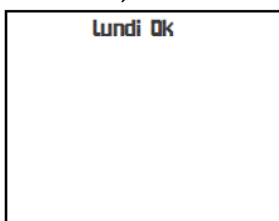

Sie haben nun die Programmierung für Montag geändert. Bestätigen Sie Ihre Wahl durch Betätigung der OK-Taste.

Sie haben die Möglichkeit diese Programmierung für die anderen Wochentage zu übernehmen.

Übernahme der Programmierung auf andere Wochentage

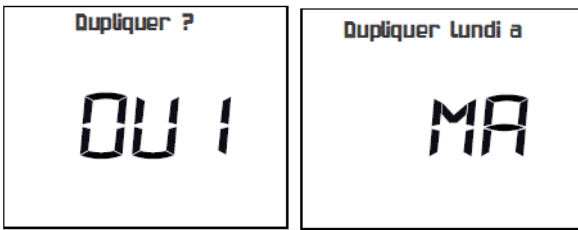

Bestätigen Sie Ihre Wahl durch Betätigung der OK-Taste. Drücken Sie auf < oder >, um den Tag zu verändern.

Sie möchten die Programmierung nicht an andere Wochentage übernehmen

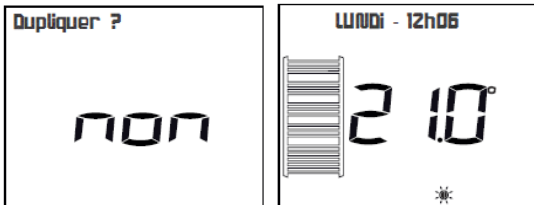

Wenn Sie diese Programmierung nicht auf andere Wochentage übernehmen möchten, drücken Sie auf < oder >, bis die Anzeige NEIN erscheint.

Bestätigen Sie Ihre Wahl durch Betätigung der OK-Taste.

Die Fernbedienung gelangt zurück zur Startanzeige.

AKTIVIEREN DER PROGRAMMIERUNG

Drücken Sie zur Aktivierung des Programmierungs-Modus auf < oder >, bis sich der Auswahlpfeil auf dem Modus PROG befindet **PROG**

Die Fernbedienung gelangt zurück zur Startanzeige.

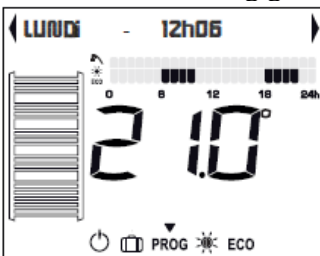

Die Fernbedienung zeigt die Programmierung im Komfort- oder im Eco-Modus an.

BEI MEHR ALS 24-STÜNDIGER ABWESENHEIT:

NUTZUNG DES FROSTSCHUTZ-MODUS

BESCHREIBUNG

Mit diesem Modus können Sie bei einer Abwesenheit von mehr als 24 Stunden eine Temperatur von 7° C aufrechterhalten. Diese Temperatur kann nicht verändert werden.

AKTIVIERUNG

Drücken Sie vor jeder Aktion auf eine der Tasten ..., um das Display einzuschalten.

Drücken Sie zur Aktivierung des Frostschutz-Modus auf < oder >, bis sich der Auswahlpfeil auf dem Frostschutz-Modus befindet 

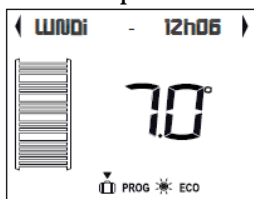

Der Handtuchtrockner wird nun eine Temperatur von 7° C aufrechterhalten.

AUSWAHL DER FUNKTIONEN

Ihr Handtuchtrockner ermöglicht Ihnen den Zugriff zu mehrere Funktionen, um Ihr Komfortbefinden im Badezimmer zu optimieren:

- **Funktion Duschzyklus**  : Mit dieser Funktion können Sie die folgenden 3 Aktionen nutzen: Schnelles Aufheizen des Badezimmers (voreingestellte und veränderbare Temperatur von 24° C), Anwärmen Ihrer Handtücher (bei Programmierung der Funktion Duschen) für warme Handtücher, wenn Sie aus dem Bad/ der Dusche kommen, und Trocknen der Handtücher nach der Benutzung.
- **Turbo**: Betrieb des Gebläses für eine regulierbare Dauer zwischen 5 und 60 Minuten, die einen schnellen Temperaturanstieg im Badezimmer ermöglicht.
- **Trocknen von Handtüchern**: Ermöglicht ein schnelles Trocknen Ihrer Handtücher. Hauptsächlich dann zu nutzen, wenn das Heizen des Badezimmers nicht mehr erforderlich ist.
- **Heizen von Handtüchern**: Betrieb des Handtuchtrockners bei maximaler Leistung für 35 Minuten. Bietet Ihnen mehr Komfortbefinden beim Herauskommen aus der Dusche oder dem Bad.
- **Programmierung der Funktion Duschzyklus**: kann auf Ihren Lebensstil abgestimmt werden. Dank dieser Funktion können Sie bereits bei Ihrer Ankunft von einem warmen Badezimmer profitieren. Das Gebläse schaltet sich bereits 10 Minuten vor Beginn der Funktion Duschzyklus ein. Sie können ganz nach Ihrem Belieben 3 verschiedene Zyklusfunktionen pro Tag programmieren, je nachdem, wann Sie in das Badezimmer kommen und wie viel Zeit Sie im Badezimmer verbringen.
- **Programmierung des Eco-Komfort-Modus**: Standardeinstellung voreingestellt. Sie haben sie Möglichkeit diese Standardeinstellung zu verändern, um die Temperatur des Handtuchtrockners im Komfort-Modus (voreingestellt auf 21° C und veränderbar) oder im Eco-Modus (-3.5° C niedriger als die Komforttemperatur) stunden- und tageweise programmieren. Diese Funktion ermöglicht Ihnen eine optimale Nutzung des Handtuchtrockners sowie nicht zu vernachlässigende Energieeinsparungen.

EINMALIGES EINSCHALTEN DER HEIZ- UND TROCKNERFUNKTION:

NUTZUNG DER FUNKTION DUSCHZYKLUS

BESCHREIBUNG

Mit dieser Funktion können Sie Ihr Badezimmer heizen (im Werk voreingestellte Temperatur von 24° C) und Ihre Handtücher nach der Benutzung trocknen.

Die gewählte Dauer entspricht der Zeit, die Sie im Badezimmer verbringen.

Die Funktion Duschzyklus bleibt am Ende der gewählten Dauer aktiv, um Ihre Handtücher vollständig zu trocknen.

AKTIVIERUNG

Drücken Sie zum Aktivieren der Funktion Duschzyklus auf das Brause Symbol.

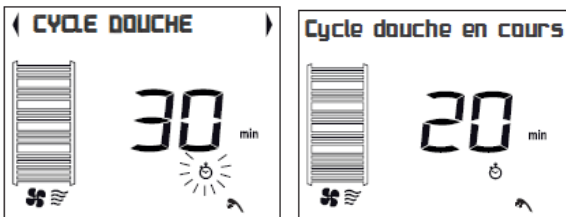

Mit Hilfe der Tasten + oder - können Sie die Dauer der Funktion Duschzyklus verändern. Diese kann zwischen 5 und 60 Minuten liegen. Bestätigen Sie Ihre Auswahl durch Betätigung der OK-Taste. Die gewählte Zeitdauer beginnt nun zu laufen. Sie wird für den nächsten Start eines Duschzyklus gespeichert.

Am Ende der von Ihnen gewählten Dauer läuft die Funktion weiter, um Ihre Handtücher vollständig zu trocknen (die Dauer zum Trocknen der Handtücher beträgt 120 Minuten und ist nicht veränderbar).

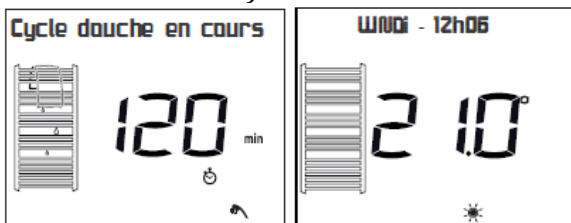

Wenn die Zeit abgelaufen ist, schaltet die Fernbedienung zurück in die Startanzeige.

Wenn Sie aus Versehen auf  drücken, schlägt das Menü Ihnen vor diese Funktion zu deaktivieren.

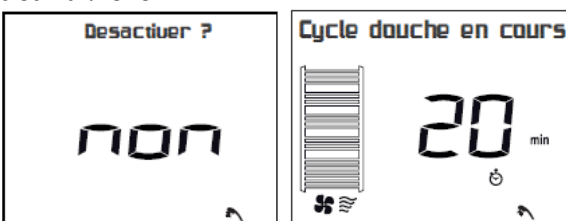

Bestätigen Sie Ihre Wahl durch Betätigung der OK-Taste, um die Funktion Duschzyklus nicht zu deaktivieren.

Der Zyklus läuft weiter.

DEAKTIVIEREN DER FUNKTION DUSCHZYKLUS

Sie können die Funktion Duschzyklus vor Ende der gewählten Dauer anhalten, indem Sie auf das Symbol  drücken.

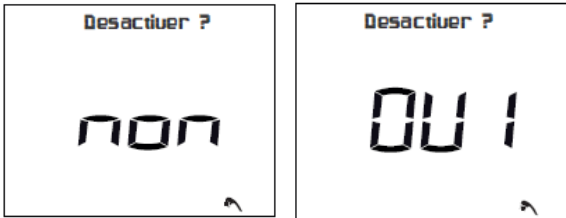

Drücken Sie auf < oder > bis auf dem Display die Anzeige JA erscheint. Bestätigen Sie Ihre Wahl durch Betätigung der OK-Taste. Der Duschzyklus wird angehalten.

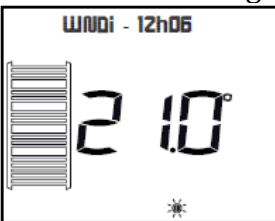

Die Fernbedienung gelangt zurück zur Startanzeige.

NUTZUNG DER MANUELLEN FUNKTION:

AKTIVIEREN DER TURBO-FUNKTION

BESCHREIBUNG

Mit dieser Funktion können Sie die Turbo-Funktion des Handtuchrockners aktivieren. Das Gebläse wird Ihr Badezimmer 5 bis 60 Minuten lang heizen.

AKTIVIERUNG

Drücken Sie auf die Taste Menü, um die Turbo-Funktion zu aktivieren. 

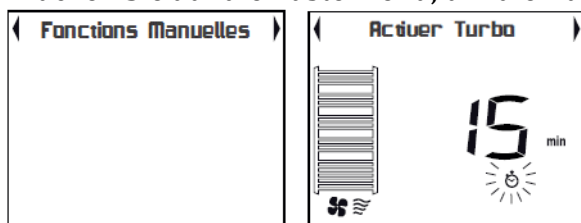

Bestätigen Sie Ihre Wahl durch Betätigung der OK-Taste. Durch Drücken auf + oder – können Sie die Dauer der Turbo-Funktion verändern. Bestätigen Sie Ihre Wahl durch Betätigung der OK-Taste, um die Turbo-Funktion zu starten.

Nach Ablauf der Turbo-Funktion schaltet die Fernbedienung zurück zur Startanzeige.

DEAKTIVIEREN DER TURBO-FUNKTION

Drücken Sie auf , um die Turbo-Funktion zu deaktivieren.

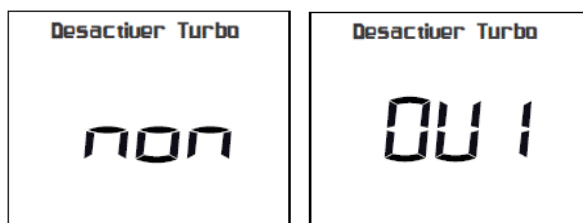

Drücken Sie auf < oder >, bis auf dem Display die Anzeige JA erscheint. Bestätigen Sie Ihre Wahl durch Betätigung der OK-Taste. Die Turbo-Funktion wird angehalten.

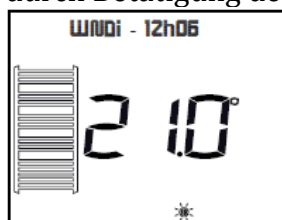

Die Fernbedienung gelangt zurück zur Startanzeige.

NUTZUNG DER MANUELLEN FUNKTION:

AKTIVIEREN DER FUNKTION HANDTUCHTROCKNEN

BESCHREIBUNG

Mit dieser Funktion können Sie die Funktion Handtuchrocknen aktivieren. Die Dauer des Handtuchrocknens beträgt 120 Minuten.

AKTIVIERUNG

Drücken Sie auf die Taste Menü, um die Funktion Handtuchrocknen zu aktivieren.

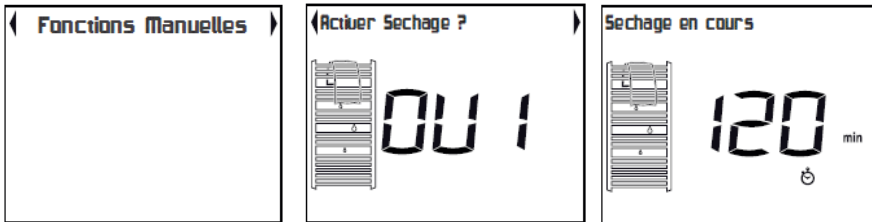

Bestätigen Sie Ihre Wahl durch Betätigung der OK-Taste. Drücken Sie auf < oder >, bis auf dem Display die Anzeige TROCKNEN AKTIVIEREN erscheint. Bestätigen Sie Ihre Wahl durch Betätigung der OK-Taste. Die Funktion Handtuchrocknen ist aktiv. Die Dauer zum Trocknen der Handtücher beträgt 120 Minuten und ist nicht veränderbar.



Nach Ablauf der Funktion Handtuchrocknen gelangt die Fernbedienung zurück zur Startanzeige.

DEAKTIVIEREN DER FUNKTION HANDTUCHTROCKNEN

Drücken Sie auf das Symbol , um die Funktion Handtuchrocknen zu deaktivieren.

Drücken Sie auf < oder >, bis auf dem Display die Anzeige JA erscheint.

Bestätigen Sie Ihre Wahl durch Betätigung der OK-Taste.

Die Funktion Handtuchrocknen wird angehalten.

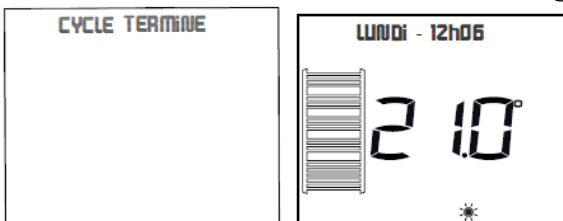

Die Fernbedienung gelangt zurück zur Startanzeige.

NUTZUNG DER MANUELLEN FUNKTION:

AKTIVIEREN DER FUNKTION ANWÄRMEN DER HANDTÜCHER

BESCHREIBUNG

Mit dieser Funktion können Sie das Anwärmen der Handtücher aktivieren. Die Dauer des Handtuchanwärmens beträgt 35 Minuten.

AKTIVIERUNG

Drücken Sie vor jeder Aktion auf eine der Tasten     , um das Display einzuschalten.

Drücken Sie auf die Taste Menü,  um die Funktion zum Anwärmen der Handtücher zu aktivieren.

Bestätigen Sie Ihre Wahl durch Betätigung der OK-Taste.

Drücken Sie auf < oder >, bis auf dem Display die Anzeige **HANDTÜCHER ANWÄRMEN AKTIVIEREN** erscheint.

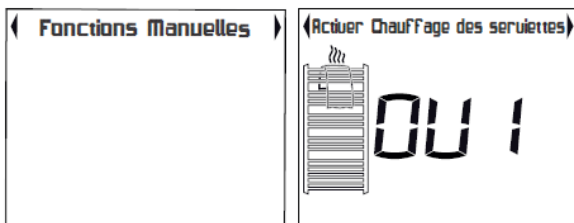

Bestätigen Sie Ihre Wahl durch Betätigung der OK-Taste.

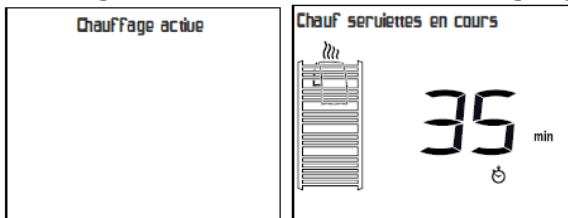

Die Funktion zum Anwärmen der Handtücher ist aktiv. Die Dauer zum Anwärmen der Handtücher beträgt 35 Minuten und ist nicht veränderbar.

Nach Ablauf der Funktion des Anwärmens der Handtücher gelangt die Fernbedienung zurück zur Startanzeige.

DEAKTIVIEREN DER FUNKTION ANWÄRMEN DER HANDTÜCHER

Drücken Sie auf das Symbol  , um die Funktion zum Anwärmen der Handtücher zu deaktivieren.

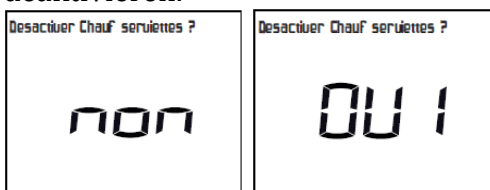

Drücken Sie auf < oder >, bis auf dem Display die Anzeige **JA** erscheint.

Bestätigen Sie Ihre Wahl durch Betätigung der OK-Taste.

Die Funktion Handtuchtrocknen wird angehalten.

Die Fernbedienung gelangt zurück zur Startanzeige.

NUTZUNG DER FUNKTION ZUM PROGRAMMIEREN DES DUSCHZYKLUS

BESCHREIBUNG

Mit dieser Funktion können Sie die Funktion Duschzyklus programmieren und so die Heizung Ihres Badezimmers und das Anwärmen der Handtücher sowie anschließend das Trocknen Ihrer Handtücher zu aktivieren.

Die programmierte Dauer entspricht der Zeit, die Sie im Badezimmer verbringen, allerdings startet die Funktion Duschzyklus bereits früher, damit Ihre Handtücher angewärmt sind, wenn Sie das Badezimmer betreten. Sie läuft auch nach Ende der programmierten Dauer weiter, damit Ihre Handtücher vollständig getrocknet werden.

Sie haben die Möglichkeit für einen Tag 3 verschiedene Anwesenheitszeiten im Badezimmer zu programmieren, damit die Bedürfnisse der ganzen Familie befriedigt werden.

Programmierungsbeispiel:

Auswahl des Tages MONTAG

Zyklus 1: Ankunftszeit im Badezimmer: 6:00 Uhr – Dauer des Zyklus: 15 Minuten		
Was in Ihrem Badezimmer passieren wird:		
5:15 Uhr bis 5:50 Uhr	Anwärmen der Handtücher 	Diese Funktion kann deaktiviert werden*
5:50 Uhr bis 6:15 Uhr	Heizen des Badezimmers 	Die zu Soll-Temperatur kann verändert werden*
6:15 Uhr bis 8:15 Uhr	Trocknen der Handtücher 	Diese Funktion kann deaktiviert werden*

- **Zyklus 2:** Ankunftszeit im Badezimmer: 7:30 Uhr – Dauer des Zyklus: 30 Minuten
 - **Zyklus 3:** Ankunftszeit im Badezimmer: 18:00 Uhr – Dauer des Zyklus: 30 Minuten
- Diese Programmierung kann auch für die anderen Wochentage verwendet werden und kann demzufolge für die Tage DIENSTAG, DONNERSTAG und FREITAG übernommen werden.



Andere Programmierung für die Tage MITTWOCH, SAMSTAG und SONNTAG

- Zyklus 1: Ankunftszeit im Badezimmer: 8:30 Uhr – Dauer des Zyklus 15 Minuten
- Zyklus 2: Ankunftszeit im Badezimmer: 18:30 Uhr – Dauer des Zyklus 30 Minuten
- Zyklus 3: keine 3. Programmierung

Stellen Sie vor Einstellung der Programmierung sicher, dass die Fernbedienung auf das richtige Datum und die richtige Uhrzeit eingestellt ist (siehe Seite 32).

* Kann durch Anpassung der Parameter des Duschzyklus verändert werden (siehe Seite 35)

PROGRAMMIEREN DES DUSCHZYKLUS

Drücken Sie vor jeder Aktion auf eine der Tasten     um das Display einzuschalten.

Drücken Sie auf die Taste Menü , um die Funktion zum Programmieren des Duschzyklus zu aktivieren.

Drücken Sie auf < oder >, bis auf dem Display die Anzeige PROG DUSCHZYKLUS erscheint.

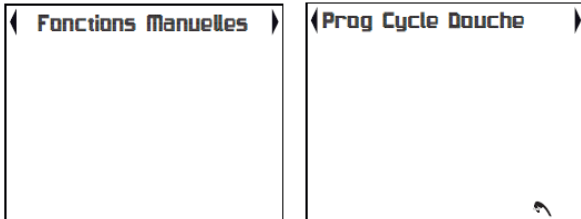

Bestätigen Sie Ihre Wahl durch Betätigung der OK-Taste.

Sie müssen den Tag der Programmierung auswählen.

Wählen Sie mit Hilfe von < oder > den Tag und bestätigen Sie Ihre Wahl durch Betätigung der OK-Taste.



Sie müssen die Ankunftszeit im Badezimmer für den Start des ersten Duschzyklus auswählen. Wählen Sie mit Hilfe von + oder - die Stunde und bestätigen Sie anschließend Ihre Wahl durch Betätigung der OK-Taste.

Wählen Sie mit Hilfe von + oder - die Minuten und bestätigen Sie anschließend Ihre Wahl durch Betätigung der OK-Taste.

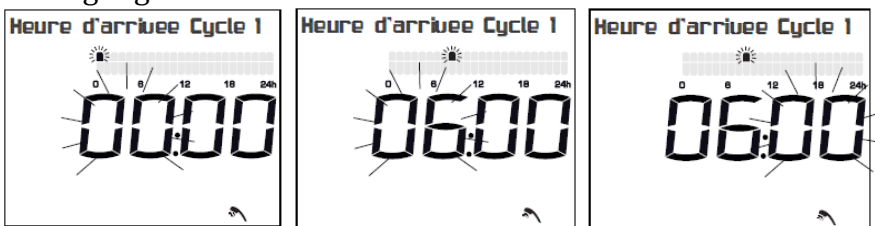

Sie müssen die Aufenthaltsdauer im Badezimmer eingeben (zwischen 5 und 60 Minuten).

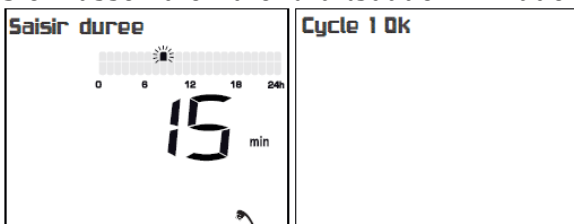

Wählen Sie mit Hilfe von + oder - die Dauer und bestätigen Sie anschließend Ihre Wahl durch Betätigung der OK-Taste.

Die erste Duschzyklus-Zeit ist nun programmiert.

Programmieren eines 2. und/oder 3. Duschzyklus

Sie möchten fortfahren und eine neue Duschzyklus-Zeit programmieren.

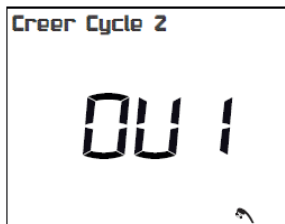

Bestätigen Sie Ihre Wahl durch Betätigung der OK-Taste.

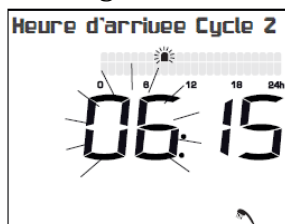

Gehen Sie ebenso vor wie oben und fahren Sie fort, um einen 3. Duschzyklus zu programmieren.

Sie möchten keinen 2. und/oder 3. Duschzyklus programmieren

Wenn Sie keinen 2. oder 3. Zyklus anlegen möchten, drücken Sie auf die Tasten + oder -, bis auf dem Display die Anzeige NEIN erscheint.

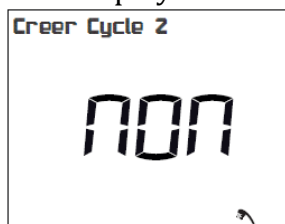

Bestätigen Sie Ihre Wahl durch Betätigung der OK-Taste.



Sie können die Programmierung nun übernehmen.

ÜBERNEHMEN DER PROGRAMMIERUNG

Sie können die Programmierung auf 1 oder mehrere andere Wochentage übernehmen.

Sie können diese Programmierung nun für den nächsten Tag übernehmen.

Bestätigen Sie Ihre Wahl durch Betätigung der OK-Taste.

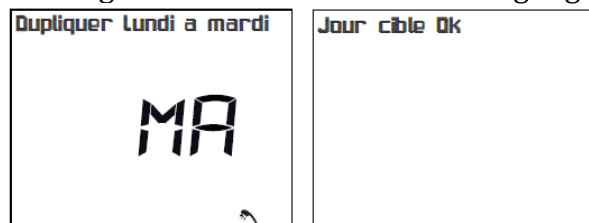

Fahren Sie fort, indem Sie mit Hilfe von < oder > den Tag wählen.

Drücken Sie auf das Symbol  wenn Sie Ihre Wahl beendet haben.

ÄNDERUNG EINES DUSCHZYKLUS-PROGRAMMES

Wenn Sie sich bei Ihrer Aufenthaltszeit im Badezimmer vertan haben und neue Duschzyklen programmieren möchten oder ganz einfach die Programmierung löschen möchten, gehen Sie wie folgt vor.

Kehren Sie zurück in das Menü Programmierung Duschzyklus, indem Sie auf die Taste Menü drücken.

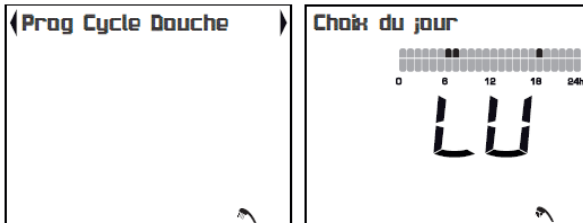

Bestätigen Sie Ihre Wahl durch Betätigung der OK-Taste.
Bestätigen Sie Ihre Wahl durch Betätigung der OK-Taste.



Sie können das Programm des Duschzyklus (vollständig für den gewählten Tag) löschen.
Bestätigen Sie Ihre Wahl durch Betätigung der OK-Taste.

Drücken Sie auf OK, um für den soeben gelöschten Tag ein neues Programm zu erstellen.



Bestätigen Sie Ihre Wahl durch Betätigung der OK-Taste.

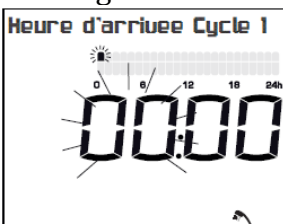

Beginnen Sie erneut die Programmierung des Duschzyklus.

SPRACHAUSWAHL

Sie können die Anzeigesprache der Fernbedienung auswählen.

ZUGANG ZUR SPRACHAUSWAHL

Klicken Sie auf die Menü-Taste, um zur Auswahl der Anzeigesprache zu gelangen.

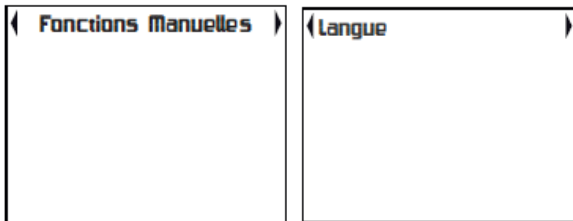

Klicken Sie auf < oder >, bis die Anzeige SPRACHE erscheint.
Bestätigen Sie Ihre Wahl durch Betätigung der OK-Taste.

Wählen Sie die für Sie passende Sprache (De für Deutsch, Fr für Französisch, En für Englisch,...).
Ändern Sie eventuell die Auswahl mit Hilfe der Tasten + und -.

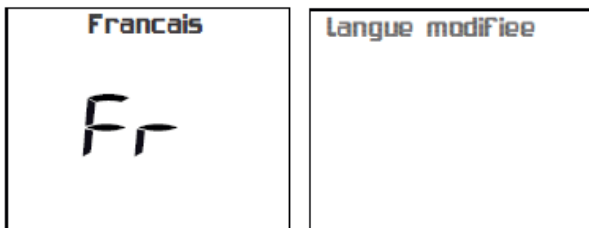

Bestätigen Sie Ihre Wahl durch Betätigung der OK-Taste.

Das Display schaltet zurück zur Startanzeige.

EINSTELLUNG VON TAG UND UHRZEIT

Diese Einstellung muss bei jedem Batterienwechsel vorgenommen werden.

ZUGANG ZUR EINSTELLUNG VON TAG UND UHRZEIT

Klicken Sie auf die Menü-Taste, um zur Einstellung von Tag und Uhrzeit zu gelangen.
Klicken Sie auf < oder >, bis die Anzeige Tag und Uhrzeit erscheint.

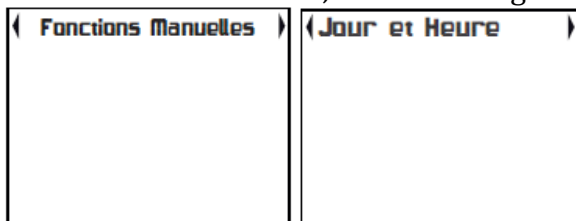

Bestätigen Sie Ihre Wahl durch Betätigung der OK-Taste.

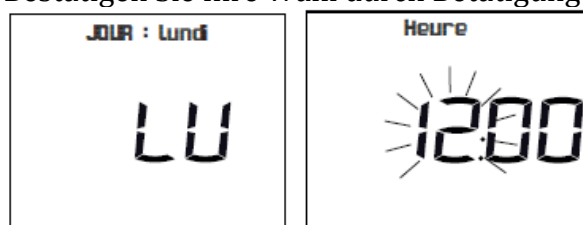

Wählen Sie mit Hilfe der Tasten + und - den Tag aus.

Bestätigen Sie Ihre Wahl durch Betätigung der OK-Taste.

Ändern Sie eventuell die Auswahl mit Hilfe der Tasten + und -.
Bestätigen Sie Ihre Wahl durch Betätigung der OK-Taste.



Wählen Sie mit Hilfe der Tasten + und - die Minuten aus.

Bestätigen Sie Ihre Wahl durch Betätigung der OK-Taste.

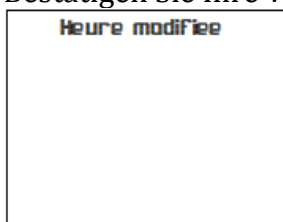

Das Display schaltet zurück zur Startanzeige.

EINSTELLUNG DER SYSTEMPARAMETER:

AUSWAHL DER INTERNEN ODER EXTERNEN PROGRAMMIERUNG

BESCHREIBUNG

Ihr Handtuchtrockner bietet Ihnen die Möglichkeit zwischen zwei Programmierungsarten zu wählen:

- **Die interne Programmierung** erlaubt es Ihnen direkt per Fernbedienung die Heizperioden im Komfort- oder Eco-Modus und den Duschzyklus zu programmieren.
- **Die externe Programmierung** erlaubt es Ihnen das Pilotkabel zu nutzen, sofern dieses an einen Programmierer angeschlossen ist. Bitte konsultieren Sie hierzu die für den Programmierer bestimmte Betriebsanleitung.

Anmerkung: Standardmäßig ist die interne Programmierungsart eingestellt.

AUSWAHL DER INTERNEN PROGRAMMIERUNG ODER DES PILOTKABELS

Klicken Sie auf die Menü-Taste, um zur Auswahl der Programmierungsart zu gelangen.

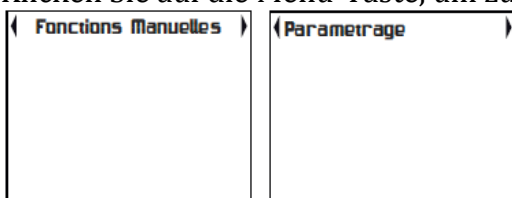

Klicken Sie auf < oder >, bis die Anzeige Systemeinstellung erscheint. Bestätigen Sie Ihre Wahl durch Betätigung der OK-Taste.

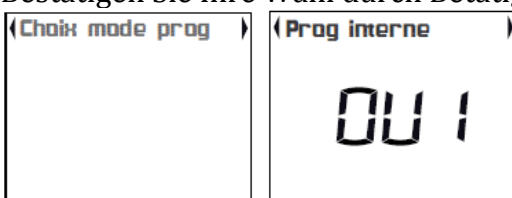

Wählen Sie die interne Programmierungsart oder das Pilotkabel. Bestätigen Sie Ihre Wahl durch Betätigung der OK-Taste.

JA: Sie möchten die interne Programmierungsart nutzen.

Bestätigen Sie Ihre Wahl durch Betätigung der OK-Taste.

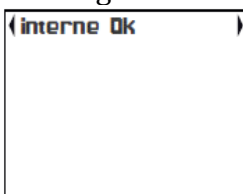

Das Display schaltet zurück zur Startanzeige.

Klicken Sie auf < oder >, bis der Auswahlpfeil auf dem Programmiermodus PROG steht.

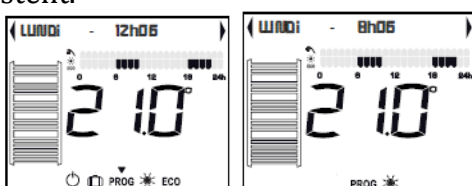

Die Fernbedienung zeigt Ihnen an, ob Sie sich im Komfort- oder im Eco-Modus befinden.

NEIN: Sie möchten die externe Programmierung über das Pilotkabel nutzen

Klicken Sie auf die Tasten + und -, bis die Anzeige NEIN erscheint.
Bestätigen Sie Ihre Wahl durch Betätigung der OK-Taste.

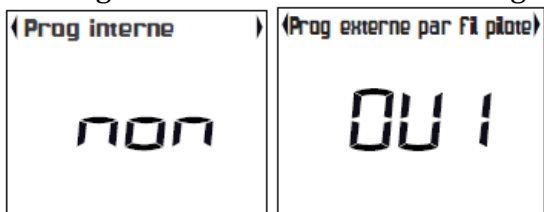

Bestätigen Sie Ihre Wahl durch Betätigung der OK-Taste.

Ihre Programmierung wird über das Pilotkabel erfolgen.

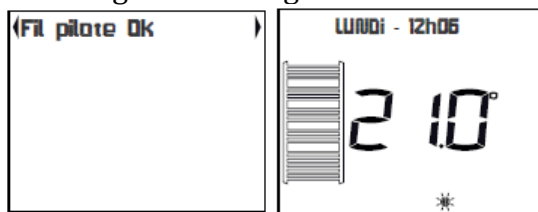

Das Display schaltet zurück zur Startanzeige.

Klicken Sie auf < oder >, bis der Auswahlpfeil auf dem Programmiermodus PROG steht, um den Programmiermodus zu aktivieren.

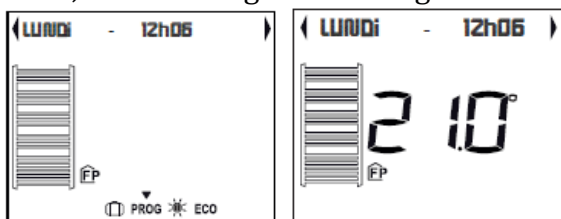

Auf dem Display erscheint das Piktogramm Pilotkabel. 

EINSTELLUNG DER SYSTEMPARAMETER:

AUSWAHL DER EINSTELLUNGEN DES DUSCHZYKLUS

BESCHREIBUNG

Mit der Funktion Duschzyklus können Sie 3 Aktionen nutzen: Heizen des Badezimmers, Anwärmen der Handtücher und Trocknen der Handtücher.

Die haben die Möglichkeit diejenigen Aktionen zu deaktivieren, die Sie nicht nutzen möchten, und können die Temperatur für die Heizung des Badezimmers ändern (Komfort+).

Klicken Sie auf die Menü-Taste, um zu den Systemparametern des Duschzyklus zu gelangen.

Klicken Sie auf < oder >, bis die Anzeige SYSTEMPARAMETER erscheint.

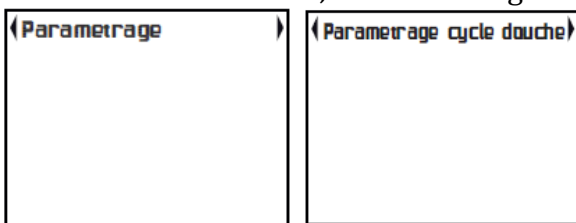

Bestätigen Sie Ihre Wahl durch Betätigung der OK-Taste.

Klicken Sie auf < oder >, bis die Anzeige SYSTEMPARAMETER DUSCHZYKLUS erscheint.

Bestätigen Sie Ihre Wahl durch Betätigung der OK-Taste.

Wählen Sie aus, ob Sie das Anwärmen der Handtücher im Duschzyklus beibehalten möchten.

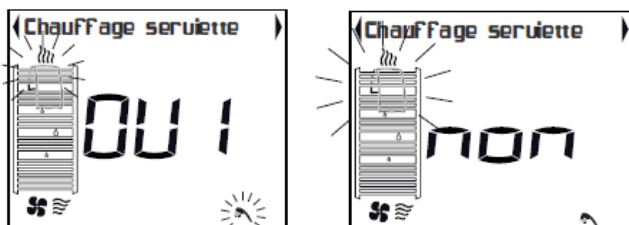

Wenn Sie das Anwärmen der Handtücher beibehalten möchten, bestätigen Sie durch Betätigung der OK-Taste.

Klicken Sie auf die Tasten + oder -, wenn Sie das Anwärmen der Handtücher nicht beibehalten möchten. Bestätigen Sie Ihre Wahl durch Betätigung der OK-Taste.

Wählen Sie die „Komfort+“ Temperatur.

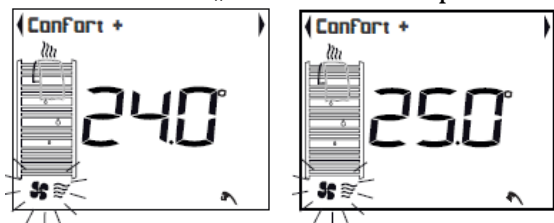

Klicken Sie auf die Tasten + oder -, wenn Sie die Komfort+ Temperatur ändern möchten. Bestätigen Sie Ihre Wahl durch Betätigung der OK-Taste.

Wählen Sie aus, ob Sie das Trocknen der Handtücher in dem Duschzyklus beibehalten möchten.

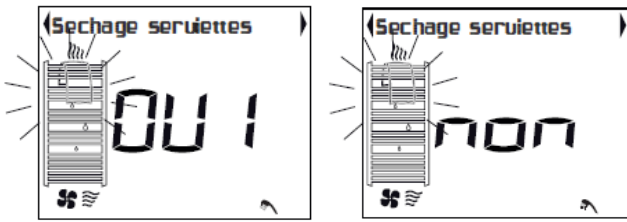

Wenn Sie das Trocknen der Handtücher beibehalten möchten, bestätigen Sie durch Betätigung der OK-Taste.

Klicken Sie auf die Tasten + oder -, wenn Sie das Trocknen der Handtücher nicht beibehalten möchten. Bestätigen Sie Ihre Wahl durch Betätigung der OK-Taste.

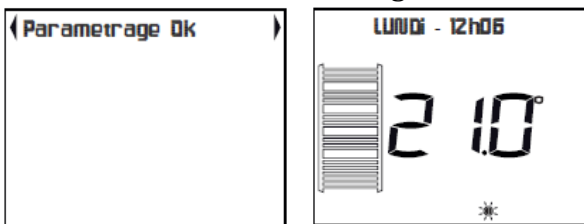

Ihre Einstellung der Systemparameter des Duschzyklus ist nun abgeschlossen.

Das Display schaltet zurück zur Startanzeige.

EINSTELLUNG DER SYSTEMPARAMETER:

KALIBRIEREN DER RAUMTEMPERATUR

BESCHREIBUNG

Nach einigen Stunden des Heizbetriebs ist es möglich, dass Sie eine andere Temperatur feststellen als auf Ihrer Fernbedienung angezeigt wird. In diesem Fall können Sie die angezeigte Temperatur kalibrieren.

Beispiel: Die auf der Fernbedienung angezeigte Temperatur beträgt 20° C.

Die auf Ihrem Thermometer angezeigte Temperatur beträgt 19° C → Wählen Sie den Kalibrierungswert -1° C.

Ihr Handtuchtrockner wird den Raum bis auf 20° C aufheizen.

Drücken Sie auf die Menü-Taste, um zu den Systemparametern der Kalibrierung der Raumtemperatur Ihres Badezimmers zu gelangen.

Klicken Sie auf < oder >, bis die Anzeige SYSTEMPARAMETER DUSCHZYKLUS erscheint.

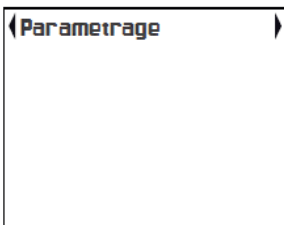

Bestätigen Sie Ihre Wahl durch Betätigung der OK-Taste.

Klicken Sie auf < oder >, bis die Anzeige KALIBRIEREN TEMPERATURFÜHLER erscheint.

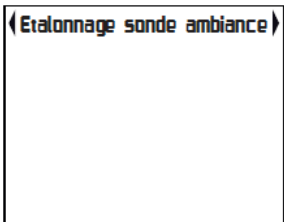

Bestätigen Sie Ihre Wahl durch Betätigung der OK-Taste.

Klicken Sie auf die Tasten + oder -, um Ihren Kalibrierungswert auszuwählen (zwischen -2° C und 2° C).

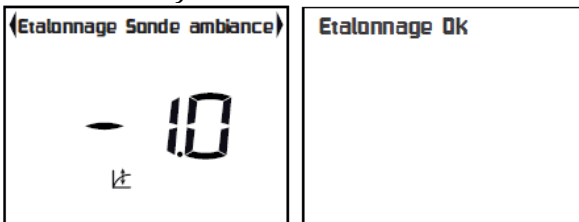

Bestätigen Sie Ihre Wahl durch Betätigung der OK-Taste.

Das Display schaltet zurück zur Startanzeige.

EINSTELLUNG DER SYSTEMPARAMETER:

KALIBRIEREN DER KOMFORT+ TEMPERATUR

BESCHREIBUNG

Während der Komfort+ Phase des Duschzyklus (siehe S. 35) stellen Sie möglicherweise je nach Position der Fernbedienung eine andere Temperatur fest als diejenige, die Sie als Komfort+ Temperatur definiert haben (standardmäßig 24° C). In diesem Fall können Sie die Temperatur kalibrieren.

Beispiel: Die auf der Fernbedienung angezeigte Komfort+ Temperatur beträgt 24° C. Die auf Ihrem Thermometer angezeigte Temperatur beträgt 25° C → Wählen Sie den Kalibrierungswert +1° C.
Ihr Handtuchtrockner wird den Raum bis auf 24° C aufheizen.

Drücken Sie auf die Menü-Taste, um zu den Systemparametern der Kalibrierung der Komfort+ Temperatur Ihres Badezimmers zu gelangen.
Klicken Sie auf < oder >, bis die Anzeige SYSTEMPARAMETER erscheint.

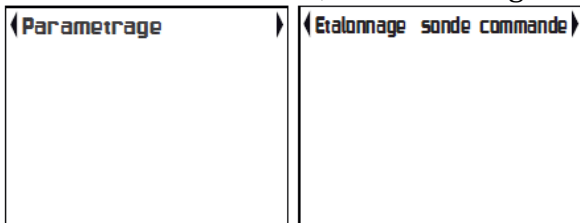

Bestätigen Sie Ihre Wahl durch Betätigung der OK-Taste.
Klicken Sie auf < oder >, bis die Anzeige KALIBRIEREN TEMPERATURFÜHLER FERNBEDIENUNG erscheint.

Bestätigen Sie Ihre Wahl durch Betätigung der OK-Taste.

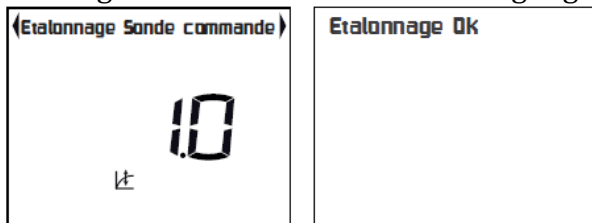

Klicken Sie auf die Tasten + oder -, um Ihren Kalibrierungswert auszuwählen (zwischen -2° C und 2° C).

Bestätigen Sie Ihre Wahl durch Betätigung der OK-Taste.

Das Display schaltet zurück zur Startanzeige.

ENTLASTUNG

Unsere Geräte sind mit verschiedenen Entlastungssystemen kompatibel. Sie sollten allerdings nicht die Entlastung durch Abschalten der Hauptspannungsversorgung nutzen, da dieses System mit unseren Geräten inkompatibel ist und den Thermostat beschädigt.

In Entlastungsperioden zeigt die Fernbedienung Entlastung an. Der Handtuchtrockner schaltet anschließend in seinen ursprünglichen Betriebsmodus zurück.



SPERREN DER BEDIENUNGEN

Um jegliche unerwünschte Manipulationen an der Fernbedienung zu verhindern, empfehlen wir Ihnen diese zu sperren.

SPERREN DER FERNBEDIENUNG

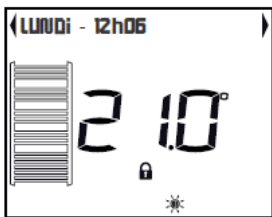

Drücken Sie vor jeder Aktion auf eine der Tasten ..., um das Display einzuschalten.

Drücken Sie mindestens 5 Sekunden auf  + **OK** + , um die Bedienungen zu sperren.



Auf dem Display erscheint das Piktogramm .
Die Einstellungen können nun nicht mehr verändert werden.

Verfahren Sie auf dieselbe Weise und drücken Sie mindestens 5 Sekunden auf



 + **OK** +  um die Sperrung aufzuheben.

Das Piktogramm verschwindet. Die Einstellung können nun wieder verändert werden.

RÜCKKEHR ZU DEN WERKSGRUNDEINSTELLUNGEN

Ihr Handtuchtrockner bietet Ihnen die Möglichkeit, zu den im Werk vorgenommenen Einstellungen zurück zu gelangen.

Drücken Sie vor jeder Aktion auf eine der Tasten um das Display einzuschalten.

Drücken Sie mindestens 10 Sekunden lang auf  +  + 



Bleiben Sie neben Ihrem Handtuchtrockner zur Abstimmung der Fernbedienung.

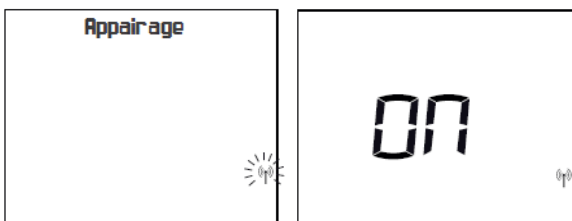

Nehmen Sie die Einstellung der Fernbedienung vor (siehe S. 12).

NUTZUNG DES HANDTUCHTROCKNERS OHNE DIE FERNBEDIENUNG

Sie können direkt an Ihrem Handtuchtrockner diesen zum Heizen bringen und das Gebläse Ihres Handtuchtrockners in Betrieb nehmen. Außerdem können Sie mit Hilfe der Kontrolllampen den Zustand Ihres Handtuchtrockners anzeigen lassen.

EINSCHALTEN DES HANDTUCHTROCKNERS

Drücken Sie auf die  Taste an der linken Seite des Gebläses, um den Handtuchtrockner einzuschalten. Wenn die Fernbedienung nicht erkannt wird, funktioniert der Handtuchtrockner im Komfort-Modus bei 21° C.

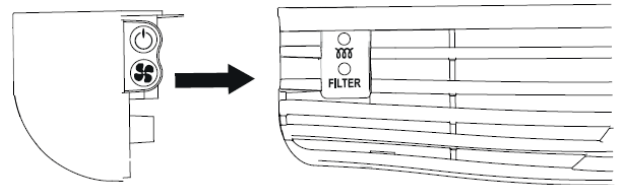

Die Kontrolllampe  leuchtet rot, wenn der Handtuchtrockner sich im Heizbetrieb befindet. Ist die Kontrolllampe grün, so ist der Handtuchtrockner eingeschaltet, heizt allerdings nicht. Wenn die Kontrolllampe aus ist, ist der Handtuchtrockner außer Betrieb (allerdings immer noch unter Spannung).

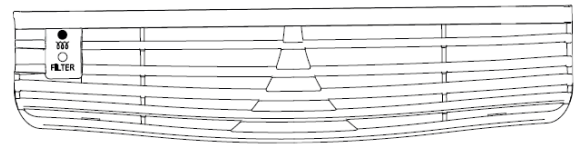

EINSCHALTEN DES GEBLÄSES

Drücken Sie auf die  Taste an der linken Seite des Gebläses. Auf der Fernbedienung erscheint die Anzeige Turbo Kühler. Das Gebläse schaltet sich für 15 Minuten ein.

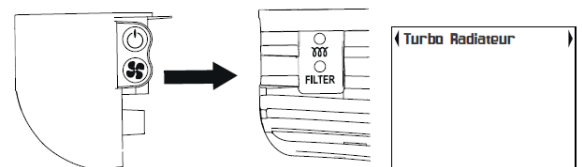

Die Kontrolllampe ^{FILTER} leuchtet orange, wenn eine Reinigung des Filters erforderlich ist (siehe S. 41).

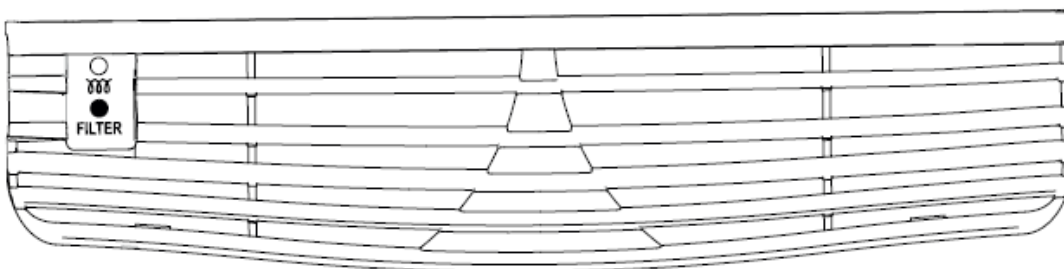

Ratschläge

UNTERHALT

Damit die Leistungsfähigkeit des Handtuchtrockners bestehen bleibt, ist es erforderlich diesen ca. zwei Mal pro Jahr zu entstauben (mit einem weichen Lappen oder der Bürste eines Staubsaugers). Schalten Sie dazu die Heizung zuvor ab, indem Sie lange (ca. 4 Sekunden) auf die Taste  drücken und lassen Sie das die Heizung abkühlen. Verwenden Sie niemals Scheuer- oder Lösungsmittel.

REINIGUNG DES GEBLÄSES

- Reinigen Sie die Lufteintritts- und Luftaustrittsgitter.
- Das Gebläse verfügt über einen Anti-Staub-Filter, der sich, wenn er voll ist, ausschaltet (Kontrolllampe unter dem Handtuchtrockner leuchtet orange) Reinigen Sie den Filter regelmäßig, um seine Leistungsfähigkeit zu gewährleisten.

REINIGUNG DES FILTERS

Wenn die Reinigung des Filters erforderlich ist, erscheint auf der Fernbedienung die Anzeige: FILTER REINIGEN.

Nehmen Sie die Reinigung des Filters vor, indem Sie die auf dem Gebläse beschriebenen Anweisungen befolgen.

1. Kontrolllampe orange
2. Schalten Sie den Handtuchtrockner aus.
3. Ziehen Sie den Filter an der Hinterseite des Gebläses heraus.
4. Reinigen Sie den Filter.
5. Setzen Sie den Filter wieder ein.
6. Warten Sie 10 Minuten ab, bevor Sie den Handtuchtrockner wieder einschalten.
7. Schalten Sie den Handtuchtrockner ein.

PROBLEMLÖSUNGEN

PROBLEM	ZU ERGREIFENDE MASSNAHMEN
Der Handtuchtrockner heizt nicht	<ul style="list-style-type: none"> - Stellen Sie sicher, dass die Schalter der Anlage eingeschaltet sind, oder vergewissern Sie sich, dass das Entlastungsgerät (sofern Sie über eines verfügen) nicht die Stromversorgung des Handtuchtrockners unterbrochen hat. - Überprüfen Sie die Raumtemperatur: Bei zu hoher Raumtemperatur heizt der Handtuchtrockner nicht
Der Handtuchtrockner heizt das Badezimmer nicht ausreichend	<ul style="list-style-type: none"> - Erhöhen Sie die Temperatur, indem Sie auf die Taste + drücken - Nehmen Sie die folgenden Überprüfungen vor, wenn die Temperatur auf die Maximaltemperatur (28° C) eingestellt ist: <ul style="list-style-type: none"> - Überprüfen Sie, ob der Raum auf andere Art und Weise geheizt wird. - Stellen Sie sicher, dass Ihr Handtuchtrockner nur den Raum heizt (Tür geschlossen). - Lassen Sie die Versorgungsspannung des Handtuchtrockners überprüfen. - Stellen Sie sicher, dass die Leistung Ihres Handtuchtrockners an die Größe Ihres Raumes angepasst ist (wir empfehlen im Durchschnitt 110W/ m²).
Der Handtuchtrockner heizt ununterbrochen	<ul style="list-style-type: none"> - Stellen Sie sicher, dass sich der Handtuchtrockner nicht an einem Ort mit Zugluft (geöffnete Tür in der Nähe) befindet und überprüfen Sie, ob die Temperatureinstellung verändert wurde. - Es können Unregelmäßigkeiten im Stromversorgungsnetz auftreten. Unterbrechen Sie bei Problemen (Thermostat blockiert,...) für ca. 10 Minuten die Stromversorgung des Handtuchtrockners (Sicherung, Schutzschalter) und schalten Sie sie anschließend wieder ein. - Lassen Sie die Stromversorgung von Ihrem Energieversorger überprüfen, wenn dieses Phänomen gehäuft auftritt.
Die Oberfläche des Handtuchtrockners ist sehr heiß	<p>Es ist normal, dass der Handtuchtrockner heiß ist, wenn er in Betrieb ist. Die Maximaltemperatur der Oberfläche ist gemäß der elektrischen Leistungsnorm NF begrenzt. Wenn Sie dennoch der Ansicht sind, dass Ihr Handtuchtrockner beständig zu heiß ist, überprüfen Sie, ob die Leistung der Fläche Ihres Raumes entspricht (wir empfehlen 110W/ m²) und stellen Sie sicher, dass sich der Handtuchtrockner nicht an einem Ort mit Zugluft befindet, die seinen Betrieb beeinträchtigen könnte.</p>
Das Gebläse schaltet sich vorzeitig aus	<ul style="list-style-type: none"> - Stellen Sie sicher dass die Lufteintritts- und Luftaustrittsgitter nicht verstopft sind. Reinigen Sie diese, falls dies der Fall ist (siehe Abschnitt Unterhalt). - Überprüfen Sie, ob die Temperatur des Raumes nicht zu hoch ist. In diesem Fall ist ein Anhalten des Gebläses normal. Warten Sie einfach, bis die Raumtemperatur abgesunken ist, bevor Sie das Gebläse wieder in Betrieb nehmen. - Wenn sich Ihr Wohnsitz in mehr als 1000 m Höhe befindet, ist die Luft weniger dicht. Dies kann zu einem schnelleren Temperaturanstieg des Raumes führen. Dieses Problem kann folglich wiederholt auftreten (ohne dass sich dies auf die

	<p>Lebensdauer der Gerätebestandteile auswirkt).</p> <p>Gehen Sie in allen Fällen wie folgt vor, um den Handtuchtrockner neu zu starten:</p> <ul style="list-style-type: none"> - Stellen Sie die Heizung ab - Warten Sie mindestens 10 Minuten. - Nehmen Sie die Heizung erneut in Betrieb
Das Erkennungsverfahren der Fernbedienung funktioniert nicht	<ul style="list-style-type: none"> - Sie haben die Batterie eingesetzt, obwohl Sie sich in zu großer Entfernung von Ihrem Handtuchtrockner befanden. Das Display der Fernbedienung hat sich in den Standby-Modus geschaltet: Drücken Sie auf eine beliebige Taste, um die Fernbedienung zu aktivieren. Das Erkennungsverfahren der Fernbedienung startet nun. - Das Verfahren muss innerhalb von 10 Minuten nach dem Einschalten des Handtuchtrockners erfolgen.
Die Kontrolllampe blinkt.	<p>Möglicherweise befindet sich die Fernbedienung zu weit weg von dem Handtuchtrockner.</p> <p>Der Handtuchtrockner ist abgeschaltet.</p>
Auswechseln der Fernbedienung: Neue Abstimmung zwischen dem Handtuchtrockner und der Fernbedienung	<p>Drücken Sie auf die Menü-Taste, um auf die Einstellungen zur neuen Abstimmung mit der Fernbedienung zu gelangen. Klicken Sie anschließend auf < oder >, bis die Anzeige SYSTEMPARAMETER erscheint. Bestätigen Sie Ihre Wahl durch Betätigung der OK-Taste. Drücken Sie auf < oder >, bis die Anzeige NEUE ABSTIMMUNG erscheint.</p> <p>Bestätigen Sie Ihre Wahl durch Betätigung der OK-Taste. Bestätigen Sie erneut die Anzeige JA.</p> <p>Die Abstimmung ist erfolgt: die Fernbedienung zeigt ON an.</p> <p>Die Abstimmung ist nicht erfolgt: Die Fernbedienung zeigt OFF an.</p> <p>Wenden Sie sich an den Kundendienst des Herstellers.</p>
Der Handtuchtrockner heizt nicht. Auf der Fernbedienung wird eine Meldung angezeigt.	<p>Wenden Sie sich bei den folgenden Anzeigen an den Kundendienst des Herstellers.</p> <ul style="list-style-type: none"> - Temperaturfühler Fernbedienung außer Betrieb - Resistenztemperaturfühler außer Betrieb - Umgebungstemperaturfühler außer Betrieb
Die Kontrolllampe  blinkt	<p>Wechseln Sie bei dieser Anzeige die Batterie aus (Typ CR2430)</p>
Der Handtuchtrockner heizt nicht. Auf der Fernbedienung wird eine Meldung angezeigt.	<p>Der Handtuchtrockner befindet sich im Frostschutz-Modus. Ihre Programmierungszentrale befindet sich im Frostschutz-Modus und hat demnach Ihrem über das Pilotkabel angeschlossenen Gerät die Anweisung Frostschutz übermittelt.</p>
Das Gebläse schaltet sich nicht ein.	<p>Vermutlich ist der Filter verschmutzt. Die Fernbedienung zeigt in diesem Fall an „Filter Reinigen“. Befolgen Sie die Anweisungen auf Seite 41.</p>
Der Handtuchtrockner heizt nicht. Auf der Fernbedienung wird eine Meldung angezeigt.	<p>Bei einer Unterbrechung der Stromversorgung, oder wenn Ihr Handtuchtrockner abgeschaltet ist, erscheint auf Ihrer Fernbedienung die folgende Anzeige: Heizung OFF. Befolgen Sie die Anweisungen auf Seite 40, um Ihren Handtuchtrockner erneut in Betrieb zu nehmen.</p>
Das Gebläse schaltet sich während des	<p>Das Gebläse läuft mindestens 10 Minuten lang, wenn der Duschzyklus aktiv ist. Es kann sich anschließend ausschalten, wenn</p>

Duschzyklus aus.	die Raumtemperatur 24° C erreicht hat. Das Gebläse schaltet sich wieder ein, um die Temperatur des Raumes aufrechtzuerhalten.
Die obersten und untersten Heizstäbe sind wärmer als der Rest des Handtuchrockners	<ul style="list-style-type: none"> - Für oben: Die oberen Heizstäbe sind eventuell nicht vollständig gefüllt, um die Verteilung der thermodynamischen Flüssigkeit zu ermöglichen. Die Heizstäbe werden nur über Weiterleitung der Wärme warm. - Für unten: Die Heizstäbe steuern den Rücklauf der thermodynamischen Flüssigkeit, die ihre Wärme abgegeben hat.
An der Wand rund um den Handtuchrockner treten Spuren von Verschmutzung auf	Bei verschmutzter Umgebung können an den Luftaustrittsöffnungen des Gerätes oder an der Wand Schmutzrückstände auftreten. Dieses Phänomen ist auf die schlechte Qualität der Umgebungsluft zurückzuführen (Zigarettenqualm, Kerzen, Weihrauch, Kamin,...). Es empfiehlt sich in diesem Fall die Belüftung des Raumes zu überprüfen (Belüftung, Luftzufuhr, etc. ...). Diese Verschmutzungen gelten nicht als Grund für den Ersatz des Handtuchrockners im Rahmen der Gewährleistung.
Der Handtuchrockner gibt ein ständiges Vibrationsgeräusch von sich, während er heizt.	Stellen Sie sicher, dass das Gerät gut auf seiner Halterung befestigt ist. Wenn der Handtuchrockner auf einer hohlen Trennwand befestigt ist, ist eine Vibration möglich.